

Elevator
ALAMEX
Ascending Together

www.alam.mx

2024
Catalogue

ELEVATOR SYSTEMS HOME LIFT
ROBOTIC PARKING SYSTEMS
ESCALATOR MOVING WALKWAYS
TOUCHLESS TECHNOLOGY CABINS
DOORS SPARE PARTS ACCESSORIES

 **ASCENDING TOGETHER**
 **ASCENDANT ENSEMBLE**
 **لنرتقي معاً**



THE ELLIES 2022

Best Supplier – Parts
Headquarters: Bloomfield,
Connecticut
Runner up: Alamex
Headquarters: Mexico City



ASCENDING TOGETHER
ASCENDANT ENSEMBLE
لنرتقي معاً



Escalator
ALOMEX
Ascending Together



04

ABOUT ALAMEX | À PROPOS D'ALAMEX | ALAMEX حول

- ▶ Why Choose Alamex | Pourquoi Nous Choisir | لماذا تختارنا؟
- ▶ Certificates | Certificats | شهادات
- ▶ International Presence | Présence Internationale | الحضور الدولي

09

ELEVATOR SYSTEMS | SYSTÈMES D'ASCENSEURS | أنظمة المصاعد

- ▶ Alamex Elevator | Ascenseur Alamex | مصاعد ألامكس
 - Traction Systems | Systèmes De Traction | أنظمة الجر
 - > MR
 - > MRL-C
 - > MRL-L
 - > Hydraulic Elevators | Ascenseurs Hydrauliques | المصاعد الهيدروليكية
 - > MRL-G
 - > Cargo Elevators | Monte-charge | مصاعد البلاتفورم

17

CABINS | CABINES | الكبائن

- ▶ Standard Cabin | Cabine Standard | الكابينة القياسية
- ▶ Hospital & Freight Cabin | Cabine Hospitalière et de Marchandises | كابينة المستشفى والشحن
- ▶ Panoramic Cabin | Cabine Panoramique | الكابينة البانورامية
- ▶ Ceiling Models | Modèles de Plafond | موديلات السقف
- ▶ Flooring Models | Modèles de Revêtement de Sol | موديلات الأرضية
- ▶ Coating Models | Modèles de Revêtement | موديلات الطلاء

28

DOORS | PORTES | الأبواب

- ▶ Central 2 panel cabin doors | Portes de cabine centrales à 2 panneaux | أبواب الكابينة المركزية ذات اللوحين
- ▶ Telescopic 2 panel cabin doors | Portes de cabine télescopiques à 2 panneaux | أبواب الكابينة التلسكوبية ذات الثلاثة ألواح
- ▶ Telescopic 3 panel cabin doors | Portes de cabine télescopiques à 3 panneaux | أبواب الكابينة التلسكوبية ذات الثلاثة ألواح
- ▶ Central 2 panel landing doors | Portes palières centrales à 2 panneaux | أبواب الهبوط المركزية ذات اللوحين
- ▶ Telescopic 2 panel landing doors | Portes palières télescopiques à 2 panneaux | أبواب الهبوط التلسكوبية ذات اللوحين
- ▶ Telescopic 3 panel landing doors | Portes palières télescopiques à 3 panneaux | أبواب الهبوط التلسكوبية ذات الثلاثة ألواح
- ▶ Swing Doors - Guillotine Door | Portes battantes - Portes guillotine | الأبواب المتأرجحة - باب الجبوتين

36

CONTROL SYSTEMS

SYSTÈMES DE CONTRÔLE

أنظمة التحكم

40

HOME LIFT | ASCENSEUR DOMESTIQUE | مصعد منزلي

- ▶ Platform Elevator | Ascenseur De Plateforme | مصعد البلاتفورم
- ▶ Duplex Villas Elevator | Ascenseur Duplex pour Villas | مصعد الفيلات المزدوجة
- ▶ Enclosed Type Platform | Plateforme Fermée | منصة مغلقة
- ▶ Open Type Disabled Platform | Plateforme Ouverte | منصة مفتوحة
- ▶ Service Elevator | Ascenseur de Service | مصعد الخدمة

54

ROBOTIC PARKING SYSTEMS SYSTÈMES DE STATIONNEMENT ROBOTISÉS نظمة ركن السيارات الروبوتية

- ▶ Car Lift Platform | Plateforme Élévatrice Pour Voitures | منصة رفع السيارات
- ▶ Car Stack | Ascenseur À Voitures | موقف السيارات المكثس
- ▶ Automated Parking System | Système De Stationnement Automatisé | نظام ركن السيارات الآلي

58

ESCALATOR & MOVING WALKWAYS ESCALATEUR ET TROTTOIRS ROULANTS السلالم المتحركة والممرات المتحركة

61

TOUCHLESS TECHNOLOGY TECHNOLOGIE SANS CONTACT تقنية التحكم بدون لمس

64

SPARE PARTS & ACCESSORIES PIÈCES DE RECHANGE ET ACCESSOIRES قطع غيار وإكسسوارات

68

TECHNICAL SHEETS FICHES TECHNIQUES المواصفات الفنية

ABOUT ALAMEX / À PROPOS D'ALAMEX / حول ألامكس

 We are a young and dynamic company, we began operations in Latin America in 2011, with more than 20 years of experience. At Alamex, we design top-quality lifting solutions with cutting-edge innovations. Alamex is a company specialized in designing, developing, manufacturing, distributing, installing, and maintaining high-tech lifting solutions. We produce all types of elevator systems including passenger elevators, home elevators, platform elevators, dumbwaiters, construction elevators, cargo elevators, and more. We have exports to more than 55 countries in Europe, North America, South America, Africa, Asia & Australia. All our products are manufactured in accordance with the latest European Standards for Safety and Quality, which guarantees high durability with minimal maintenance.

 Nous sommes une entreprise jeune et dynamique, ayant commencé nos activités en Amérique latine en 2011, avec plus de 20 ans d'expérience. Chez Alamex, nous concevons des solutions de levage de qualité supérieure, alliant innovation et savoir-faire. Alamex est spécialisée dans la conception, le développement, la fabrication, la distribution, l'installation et la maintenance de solutions de levage haut de gamme. Nous proposons une gamme complète de systèmes d'ascenseurs, incluant des ascenseurs pour passagers, des ascenseurs résidentiels, des plateformes, des monte-plats, des ascenseurs de chantier, des monte-charge, et bien plus encore. Nos produits sont exportés vers plus de 55 pays en Europe, en Amérique du Nord, en Amérique du Sud, en Afrique, en Asie et en Australie. Tous nos produits sont fabriqués selon les normes européennes les plus récentes en matière de sécurité et de qualité, garantissant une durabilité élevée avec un entretien minimal.

 نحن شركة نشطة و حيوية، بدأت عملها في أمريكا اللاتينية عام 2011، مستندة إلى خبرة تزيد عن عشرين عامًا. في ألامكس، نحن نصمم أنظمة مصاعد ذات جودة عالية مع الابتكارات الرائدة. ألامكس هي شركة متخصصة في تصميم وتطوير وتصنيع وتوزيع وتركيب وصيانة أنظمة المصاعد عالية التقنية. ننتج جميع أنواع أنظمة المصاعد بما في ذلك المصاعد للركاب، والمصاعد المنزلية، ومصاعد البلاتفورم، ومصاعد الخدمة، ومصاعد البناء، ومصاعد البضائع، وأكثر من ذلك. لدينا صادرات إلى أكثر من 55 دولة في أوروبا، وأمريكا الشمالية، وأمريكا الجنوبية، وأفريقيا، وآسيا، وأستراليا. جميع منتجاتنا مصنعة وفقًا لأحدث المعايير الأوروبية للسلامة والجودة، الأمر الذي يضمن عمرًا طويلًا مع الحاجة إلى أقل صيانة

	Elevator Systems <ul style="list-style-type: none">• Passenger Elevator• Home Elevator• Platform Elevator• Service Elevator• Cargo Elevator	Systèmes D'ascenseurs <ul style="list-style-type: none">• Ascenseur Pour Passagers• Ascenseur Domestique• Ascenseur De Plateforme• Ascenseur De Service• Monte-charge	أنظمة المصاعد <ul style="list-style-type: none">• مصعد الركاب• مصعد المنزل• مصعد البلاتفورم• مصعد الخدمة• مصعد البضائع
	Parking Systems <ul style="list-style-type: none">• Car Lift Platform• Car Stack• Automated Parking Systems	Systèmes De Stationnement <ul style="list-style-type: none">• Plateforme Élévatrice Pour Voitures• Ascenseur À Voitures• Systèmes De Stationnement Automatisés	أنظمة الوقوف <ul style="list-style-type: none">• منصة رفع السيارات• مرآب آلي• أنظمة وقوف السيارات الآلية
	Escalators & Moving Walkways <ul style="list-style-type: none">• Escalators• Moving Walkways	Escalateur Et Trottoirs Roulants <ul style="list-style-type: none">• Escalateurs• Trottoirs Roulants	السلام المتحركة والممرات المتحركة <ul style="list-style-type: none">• السلام المتحركة• الممرات المتحركة



20

years of experience
ans d'expérience
عاشا من الخبرة



WHY CHOOSE US / POURQUOI NOUS CHOISIR / لماذا تختارنا؟



Lifting solutions from conceptualization and design to specify the installation and maintenance.

Des solutions de levage, de la conceptualisation et du design à la spécification, à l'installation, et à la maintenance.

حلول رفع من التصور والتصميم إلى تحديد التثبيت والصيانة



National and international certifications of compliance with the latest safety and quality standard

Certifications nationales et internationales conformes aux dernières normes de sécurité et de qualité.

شهادات وطنية ودولية للامتثال لأحدث معايير السلامة والجودة



Customer support in 6 languages

Assistance client disponible en 6 langues.

دعم العملاء بـ 6 لغات





INTERNATIONAL PRESENCE PRÉSENCE INTERNATIONALE الحضور الدولي



🇬🇧 Thanks to our professional team, we could improve our product quality and develop new technologies to the extent that we became internationally well-known for our unique products and services. Our exports extend internationally, currently to more than 55 countries in 5 continents around the world. We also provide customer support in 6 languages

🇷🇺 Grâce à notre équipe professionnelle, nous avons pu améliorer la qualité de nos produits et développer de nouvelles technologies au point de devenir internationalement reconnus pour nos produits et services uniques. Nos exportations s'étendent à l'international, actuellement vers plus de 55 pays sur 5 continents dans le monde. Nous proposons également un support client dans 6 langues.

بفضل فريقنا المحترف، تمكنا من تحسين جودة منتجاتنا وتطوير تقنيات جديدة إلى درجة أصبحنا معروفين دوليًا بمنتجاتنا وخدماتنا الفريدة. تمتد صادراتنا عالميًا، حاليًا إلى أكثر من 55 دولة في 5 قارات حول العالم. كما نقدم دعمًا للعملاء بـ 6 لغات



Barbados
Canada
Costa Rica
Guatemala
Mexico
Netherlands
Panama
The Salvador
USA

Colombia
Paraguay

Algeria
Egypt
Ethiopia
Kenya
Libya
Mauritania
Morocco
Mozambique
Tunisia
Zanzibar

Belarus
Danimark
Greece
Georgia
Italy
Romania
Slovakia
Ukraine

Armenia
Bahrain
Dubai
Azerbaijan
Iraq
Jordan
Kazakhstan
Kuwait
Lebanon
Oman
Palestine
Philippines
Russia
Qatar
Saudi Arabia
Syria
Turkmenistan
UAE

Australia



Elevator

ALAMEX

Ascending Together

QUALITY AND SAFETY IN
ELEVATOR SYSTEMS
PRODUCTION



elevadores.alamex    



ALAMEX ELEVATOR - ASCENSEURS ALAMEX - مصاعد ألامكس



Since its foundation, AlameX's main policy is to provide the best quality lifting systems and all products are manufactured in accordance with the latest European Standards for Quality and Safety, which guarantees high quality and durability with minimal maintenance.



Depuis sa fondation, la politique principale d'AlameX est de fournir les systèmes de levage de la meilleure qualité possible. Tous nos produits sont fabriqués conformément aux dernières normes européennes en matière de qualité et de sécurité, garantissant une qualité et une durabilité élevées avec un entretien minimal.



منذ تأسيسها، كانت السياسة الرئيسية لألامكس تقديم أفضل أنظمة رفع ذات جودة عالية، وتتم تصنيع جميع المنتجات وفقاً لأحدث المعايير الأوروبية للجودة والسلامة، مما يضمن جودة عالية ومتانة مع الحد الأدنى من الصيانة



High quality products with warranty againsts manufacturing defects up to 5 years

Produits de haute qualité avec garantie contre les défauts de fabrication jusqu'à 5 ans

منتجات عالية الجودة مع ضمان ضد عيوب التصنيع لمدة تصل إلى 5 سنوات



Reduction in installation time and cost

Réduction du temps et des coûts d'installation

تقليل في وقت التركيب والتكلفة



Unique elevator design according to the required preferences.

Conception d'ascenseur unique selon les préférences requises

تصميم مصعد فريد وفقاً لتفضيلات العميل



Variety of cabin models & operation panels

Variété de modèles de cabine et de panneaux de commande

مجموعة متنوعة من نماذج الكابينة وألواح التشغيل



Security processes to ensure that the system is 100% secure

Processus de sécurité pour garantir que le système est sécurisé à 100%

عمليات أمنية لضمان أن النظام آمن بنسبة 100%



Minimal need for maintainance

Besoin minimal de maintenance

الحاجة القليلة للصيانة

TRACTION ELEVATOR - ASCENSEUR À TRACTION - مصعد الجر



This type of elevators, a counterweight system is used, achieving a highly efficient lifting process. It is used with medium and high speed equipment, the use of a counterweight helps to reduce the weight that the tractor unit must drag, thus reducing the power required to raise the cabin. According to their functionality and structure, they are classified as follows:



Ce type d'ascenseurs utilise un système de contrepoids, permettant d'obtenir un processus de levage très efficace. Il est utilisé avec des équipements de vitesse moyenne et élevée, l'utilisation d'un contrepoids aide à réduire le poids que l'unité de traction doit tirer, réduisant ainsi la puissance nécessaire pour soulever la cabine. Selon leur fonctionnalité et leur structure, ils sont classés comme suit :



هذا النوع من المصاعد يستخدم نظام الوزن المضاد، مما يحقق عملية رفع فعالة للغاية. يُستخدم مع معدات سرعة متوسطة وعالية، حيث يساعد استخدام الوزن المضاد في تقليل الوزن الذي يجب أن يجره وحدة الجر، مما يقلل بذلك من الطاقة المطلوبة لرفع الكابينة. ووفقاً لوظائفها وهيكلها، يتم تصنيفها على النحو التالي

- MR • MRL-L • MRL-G
- Hydraulic Elevator
- Hydraulic Cargo Elevator
- Hydraulic Platform Elevator
- Enclosed Elevator System
- Cabin - Telescopic closed platform
- Open Platform Lift
- Service Elevator

- MR • MRL-L • MRL-G
- Ascenseur hydraulique
- Monte-charge hydraulique
- Ascenseur hydraulique de plateforme
- Système d'ascenseur fermé
- Cabine - Plateforme télescopique fermée
- Ascenseur à plateforme ouverte
- Ascenseur de service

- MR • MRL-L • MRL-G •
- مصعد هيدروليكي
- مصعد بضائع هيدروليكي
- مصعد بلاتفورم هيدروليكي
- نظام بلاتفورم مغلق
- كابينة - بلاتفورم مغلقة تلسكوبية
- مصعد بلاتفورم مفتوح
- مصعد الخدمة



TRACTION ELEVATOR – MR

The Machine-Room (MR) traction elevator has a machine room above the hoistway, so that the machinery and the equipments are in a separate space from the bucket, making its maintenance much easier. If we divided the spaces necessary for the installation of an elevator into parts, we could group them into three main parts:

Machine Room

It is one of the most important areas, as it contains the control panel, the traction machine and the speed regulator.

Overhead

The area from the top of the upper finished floor to the nearest overhead obstruction within the shaft.

Pit

The depression below the surface of the lowest landing that allows the elevator floor to be level with the floor of the lowest landing.

ASCENSEUR À TRACTION - MR

L'ascenseur à traction avec machine en salle des machines (MR) dispose d'une salle des machines située au-dessus de la gaine de l'ascenseur, de sorte que les machines et les équipements se trouvent dans un espace séparé de la cabine, facilitant ainsi son entretien.

Salle des machines

Si nous divisons les espaces nécessaires à l'installation d'un ascenseur en parties, nous pourrions les regrouper en trois parties principales:

Surplomb

La zone allant du haut de l'étage supérieur fini jusqu'à l'obstacle aérien le plus proche dans la gaine.

Cuvette

La dépression sous la surface du dernier palier qui permet au sol de l'ascenseur d'être au niveau du sol du dernier palier.



مصعد الجر-MR

بوجود غرفة للمكائن فوق حجرة الرفع، بحيث تكون المعدات والألات في مساحة منفصلة عن الكابينة، مما يجعل صيانته أسهل بكثير إذا قسمنا المساحات الضرورية لتثبيت المصعد إلى أجزاء، يمكننا تقسيمها إلى ثلاثة أقسام رئيسية

غرفة المكائن

تعتبر واحدة من أهم المناطق، حيث تحتوي على لوحة التحكم وآلة الجر ومنظم السرعة.

الجزء العلوي

المسافة من أعلى الأرضية المكتملة في الطابق العلوي إلى أقرب عائق من الأعلى داخل البئر.

الحفرة

هي الانخفاض أسفل سطح الهبوط الأدنى الذي يسمح لأرضية المصعد بأن تكون مستوية مع أرضية الهبوط الأدنى.



TRACTION ELEVATOR - MRL-L ASCENSEUR À TRACTION - MRL-L مصعد الجر - MRL-L



This system has important advantages from an architectural point of view, since we can avoid the classic machine room and thus obtain a better use of the spaces at the time of installation and thus save it for other purposes. The traction machine is located inside the cube, while the control is installed on a panel located on the last upper level, next to the elevator door.



Ce système présente des avantages importants d'un point de vue architectural, car nous pouvons éviter la salle des machines classique et ainsi obtenir une meilleure utilisation des espaces lors de l'installation et ainsi les économiser pour d'autres usages. La machine de traction est située à l'intérieur du cube, tandis que le contrôle est installé sur un panneau situé au dernier niveau supérieur, à côté de la porte de l'ascenseur.

متع هذا النظام بمزايا هامة من الناحية المعمارية، حيث يمكننا تجنب الغرفة الكلاسيكية للمكينات وبالتالي الحصول على استخدام أفضل للمساحات أثناء التركيب وبالتالي توفيرها لأغراض أخرى



تقع آلة الجر داخل الكوب، بينما يتم تركيب لوحة التحكم على لوحة موجودة على الطابق العلوي الأخير، بجوار باب المصعد.

MRL-L: Cabin chassis model

MRL-L : Modèle de châssis de cabine

مؤذج هيكل الكابينة : MRL-L





TRACTION ELEVATOR - MRL-G ASCENSEUR À TRACTION - MRL-G مصعد الجر - MRL-G



It features a compact, quiet, gearless, and highly energy efficient permanent magnet technology machine. The reduced weight and the flexibility of the system make it possible to use a more compact machine that optimizes the occupation of space with a more efficient engine, without oil replacement, with minimum need for maintenance and therefore more ecologically advantageous.



Il présente une machine à technologie d'aimant permanent compacte, silencieuse, sans engrenages et très économe en énergie. Le poids réduit et la flexibilité du système permettent d'utiliser une machine plus compacte qui optimise l'occupation de l'espace avec un moteur plus efficace, sans remplacement d'huile, avec un minimum de maintenance et donc plus écologiquement avantageux.

يتميز بألة تكنولوجيا المغناطيس الدائم المدمجة والهادئة وخالية من التروس، وعالية الكفاءة في استهلاك الطاقة. الوزن المخفض ومرونة النظام تجعل من الممكن استخدام آلة أكثر اندماجًا تحسن استغلال المساحة بمحرك أكثر كفاءة، بدون تغيير الزيت، مع الحد الأدنى من الحاجة للصيانة وبالتالي يكون أكثر فائدة بيئيًا.



MRL-G: Cabin chassis model G

MRL-G : Modèle de châssis de cabine G

نموذج هيكل الكابينة G

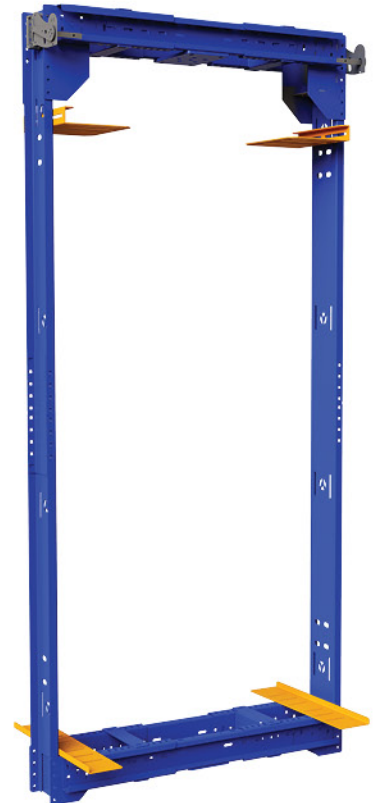
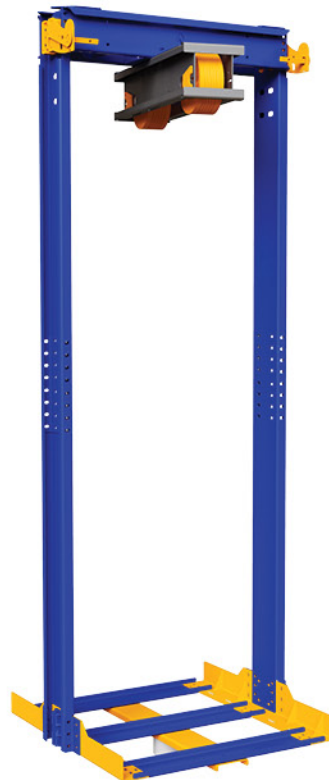
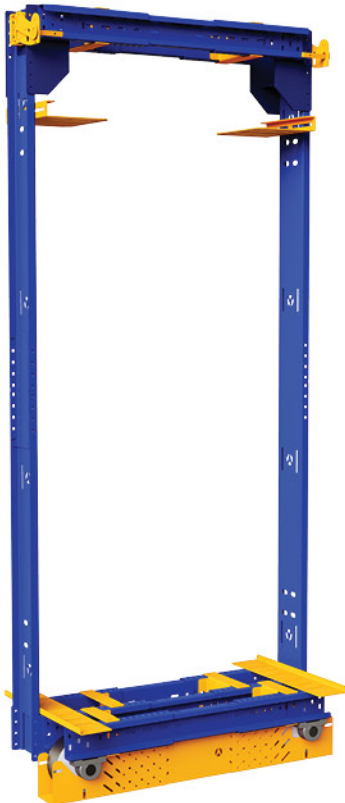
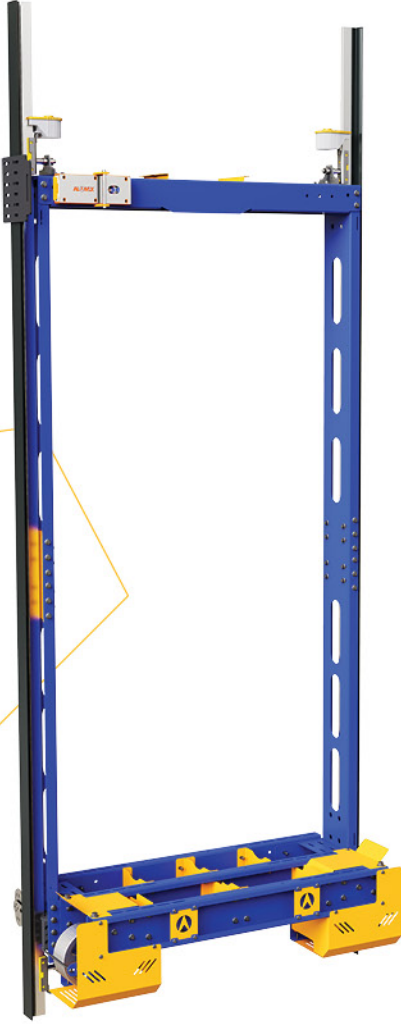



TRACTION ELEVATOR - MRL-C ASCENSEUR À TRACTION - MRL-C مصعد الجر - C - MRL



Introducing MRL-C, a groundbreaking elevator innovation. With just a minimum of 200 mm pit and 3500 mm overhead requirements, this system minimizes chassis size, reducing consumable chassis size while providing a more spacious cabin within the shaft. Available in Slim and Normal variants according to the technical need, MRL-C redefines convenience with easy assembly, setting a new standard in elevator technology and streamlining the installation process for enhanced convenience.



Découvrez le MRL-C, une innovation révolutionnaire dans le domaine des ascenseurs. Avec seulement un minimum de 200 mm de cuvette et une hauteur minimale de 3500 mm requise pour le dernier étage, ce système réduit la taille du châssis consommable tout en offrant une cabine plus spacieuse dans la gaine. Disponible en variantes Slim et Normal selon les besoins techniques, le MRL-C redéfinit la commodité avec un assemblage facile, établissant ainsi une nouvelle norme en matière de technologie d'ascenseur et simplifiant le processus d'installation pour une commodité accrue.

ابتكار مبتكر في مجال المصاعد. مع متطلبات الحفرة الدنيا التي تبلغ 200 ملم فقط والتي يبلغ طول الفراغ العلوي 3500 ملم، يقلل هذا النظام من حجم هيكل الكابينة، مما يقلل من حجم هيكل الكابينة القابل للاستهلاك مع توفير كابينة أكثر فسيحة داخل الرمية. متوفر في نسخ نحيفة وعادية حسب الحاجة التقنية، يعيد MRL-C تحديد الراحة مع التجميع السهل، ويضع معياراً جديداً في تكنولوجيا المصاعد ويبسط عملية التركيب لتحسين الراحة





HYDRAULIC ELEVATOR ASCENSEUR HYDRAULIQUE

مصعد هيدروليكي

 The increase in demand in the European market during the last decade, in combination with the flexibility of the new European regulations, guided Alamex towards the design, certification and supply of hydraulic lifts. The power module is the most comfortable option from an architectural point of view, since it can be located in the lower or basement part of the building.

 L'augmentation de la demande sur le marché européen au cours de la dernière décennie, combinée à la flexibilité des nouvelles réglementations européennes, a orienté Alamex vers la conception, la certification et la fourniture d'ascenseurs hydrauliques. Le module de puissance est l'option la plus confortable d'un point de vue architectural, car il peut être situé dans la partie inférieure ou au sous-sol du bâtiment.

شهد سوق الرافعات الهيدروليكية في أوروبا ارتفاعاً في الطلب خلال العقد الماضي و مع اضافة اللوائح الأوروبية الجديدة، دفع هذا التوجه شركة الامكس لتصميم وإصدار شهادة وتوريد الرافعات الهيدروليكية



Travel from 12 to 15 meters.
Course de 12 à 15 mètres.
مسافة السير من 12 الى 15 متر



Smooth and quiet operation.
Easily adapts to tight spaces.
Fonctionnement fluide et silencieux.
S'adapte facilement aux espaces restreints.
تشغيل سلس وهادئ. يتكيف بسهولة مع المساحات الضيقة



In the event of a power outage, it has an alternative system that allows reaching the closest level, allowing the safe exit of passengers
En cas de panne de courant, il dispose d'un système alternatif permettant d'atteindre le niveau le plus proche, permettant ainsi la sortie sécurisée des passagers.
في حالة انقطاع التيار الكهربائي، يتوفر نظام بديل يسمح بالوصول إلى أقرب طابق، مما يسمح بخروج الركاب بشكل آمن



Energy consumption only when rising. On the way down, it uses gravity without the need to consume.
Consommation d'énergie uniquement lors de la montée.
En descente, il utilise la gravité sans avoir besoin de consommer.
توفير للطاقة أثناء الصعود وعند النزول، يستخدم طاقة الجاذبية الارضية فقط



Low-cost installation and maintenance prices.
Fewer number of components.
Prix d'installation et de maintenance économiques. Moins de composants.
تكاليف التركيب والصيانة منخفضة. عدد أقل من المكونات





HYDRAULIC CARGO ELEVATOR MONTE-CHARGE HYDRAULIQUE

مصعد البضائع الهيدروليكي

It is suitable for use in industrial facilities and warehouses. The flexibility in dimensions and capacities make it adaptable for any special requirement.

Il convient à une utilisation dans les installations industrielles et les entrepôts. La flexibilité en termes de dimensions et de capacités le rend adaptable à toute exigence spéciale.

إنه مناسب للاستخدام في المنشآت الصناعية والمستودعات. توافر مرونة في الأبعاد والسعات يجعله قابلاً للتكيف مع أي متطلبات خاصة



Manufactured in accordance with machinery directive 2006/42 / EC and EN-81.

Fabriqu  conform ment   la directive sur les machines 2006/42/ CE et   la norme EN-81. تم تصنيعه وفقاً لتوجيه الآلات 2006/42/EC والمعياري EN-81.



Pre-assembled in rigid steel structure.

Pr -assembl  dans une structure en acier rigide.

مجموعة مسبقاً في هيكل فولاذي صلب



Available with platform, half cab, or full cab

Disponible avec une plateforme, une demi-cabine ou une cabine compl te.

متوفر بنظام المنصة، نصف الكابينة، أو الكابينة الكاملة



Minimum requirements in bucket depth and machine room.

Exigences minimales en termes de profondeur de fosse et de salle des machines.

الحد الأدنى للمتطلبات في عمق الحفرة وغرفة الآلات



Capacity from 200 to 5,000 Kg.

Capacit  de 200   5 000 kg.

الطاقة الاستيعابية تتراوح من 200 إلى 5000 كيلوغرام



Maximum speed of 0.6 m / s

Vitesse maximale de 0,6 m/s.

السرعة القصوى 0.6 متر / ثانية



CABIN MODELS
MODÈLES DE CABINES
نماذج الكابينة



ASCENDING TOGETHER
ASCENDANT ENSEMBLE
لنرتقي معاً



CLX-S 201

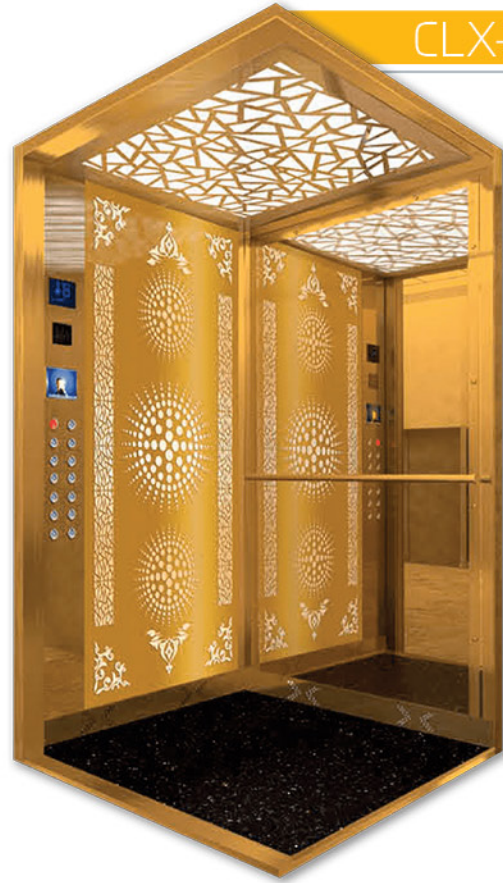

CLX-S 101



CLX-S 301

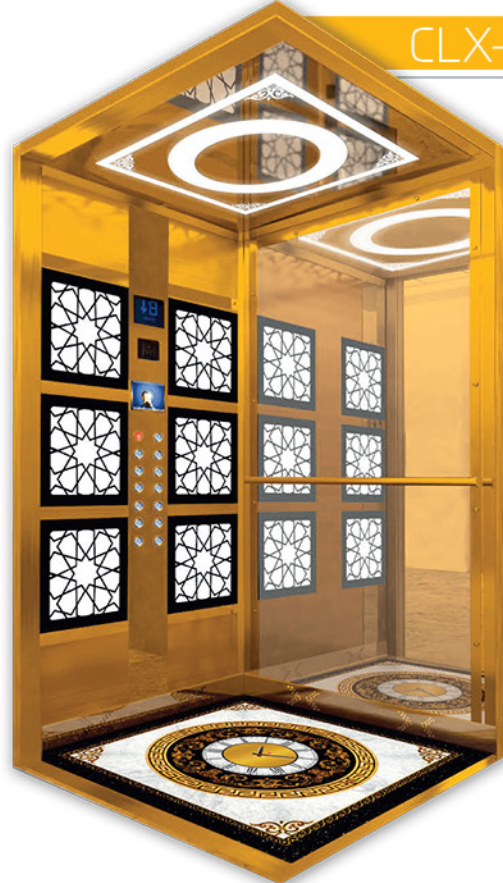

CLX-G 101





CLX-G 201



CLX-G 401



CLX-L 101



CLX-M 101





HOSPITAL & FREIGHT CABIN CABINE HOSPITALIÈRE ET DE MARCHANDISES كابينة المستشفى والشحن



PROPERTIES / CARACTÉRISTIQUES / الخصائص

- 1.5 mm sheet metal cabin wall.
- AISI 304 quality stainless steel.
- Both internal & external stainless steel coating
- All parts are laser cut
- Easy assembly structure.
- Technical bends for extra strength
- Various floor & ceiling options.
- Designed and manufactured on request in
- Accordance with the application needs



- Paroi de cabine en tôle de 1,5 mm d'épaisseur.
- Acier inoxydable de qualité AISI 304.
- Revêtement en acier inoxydable à la fois interne et externe.
- Toutes les pièces sont découpées au laser.
- Structure facile à assembler.
- Courbures techniques pour une résistance supplémentaire.
- Diverses options de revêtement de sol et de plafond.
- Conçue et fabriquée sur demande en fonction des besoins de l'application.



- حائط الكابينة المصنوع من صفيحة معدنية بسمك 1.5 ملم
- AISI 304 فولاد مقاوم للصدأ من الجودة
- طلاء من الفولاذ المقاوم للصدأ على الجهتين الداخلية والخارجية
- جميع الأجزاء مُقَطَّعة بالليزر
- هيكل سهل التجميع
- انحناءات تقنية لزيادة القوة
- خيارات متنوعة للأرضيات والأسقف
- يتم تصميمها وتصنيعها حسب الطلب وفقاً لاحتياجات التطبيق



HOSPITAL CABIN
CABINE HOSPITALIÈRE
كابينة المستشفى



CLX-Y
101



FREIGHT CABIN
CABINE MARCHANDISES
كابينة الشحن



CLX-Y
102





Square Panoramic Cabin
Cabine Panoramique Carrée
كابين بانورامي مربع



CLX-P
101



Round Panoramic Cabin
Cabine Panoramique Ronde
كابين بانورامي دائري



CLX-P
102

PANORAMIC CABIN
CABINE PANORAMIQUE
الكابينة البانورامية



PROPERTIES / CARACTÉRISTIQUES / الخصائص

- 1.5 mm sheet metal cabin wall.
- AISI 304 quality stainless steel.
- Both internal & external stainless steel coating
- All parts are laser cut.
- Easy assembly structure
- Technical bends for extra strength
- Car in stainless steel with curved or straight glass panoramic rear Wall



- Paroi de cabine en tôle de 1,5 mm d'épaisseur.
- Acier inoxydable de qualité AISI 304.
- Revêtement en acier inoxydable à la fois interne et externe.
- Toutes les pièces sont découpées au laser.
- Structure facile à assembler.
- Courbures techniques pour une résistance supplémentaire.
- Cabine en acier inoxydable avec paroi arrière panoramique en verre courbé ou droit.



- حائط الكابينة مصنوع من صفيحة معدنية بسماك 1.5 مم
- فولاذ مقاوم للصدأ من الجودة AISI 304
- الفولاذ المستخدم في الداخل و الخارج مغلف
- كل الاجزاء مقطعة باجهزه ليزر دقيقة
- هيكل سهل التجميع
- ثنيات تقنية لقوة اضافية
- كابينة من الفولاذ مع جدار خلفي بانورامي من الزجاج



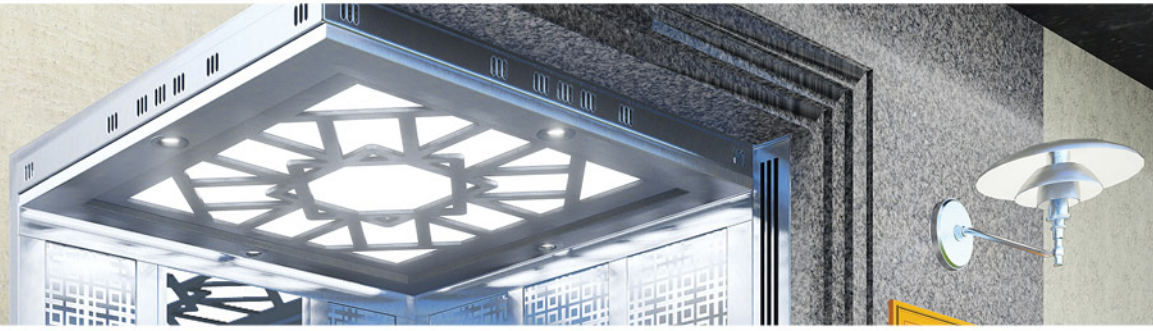

LV-01

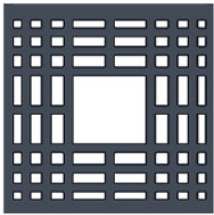

LV-02

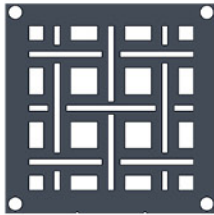

LV-03



LV-04



LV-05



LV-06



LV-07



LV-08

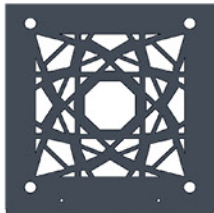

LV-09



LV-10

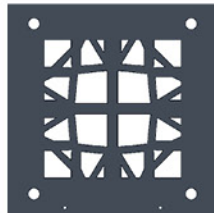

LV-11



LV-12

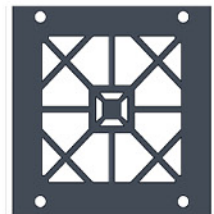

LV-13

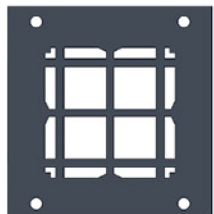

LV-14



LV-15



LV-16

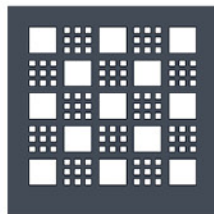

LV-17



LV-18

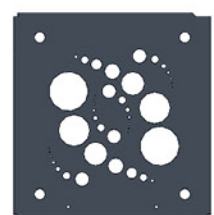

LV-19



LV-20



LV-21

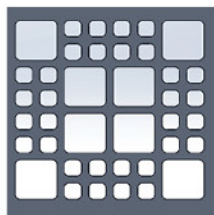

LV-22



LV-23



LV-24



LV-25



LV-26



LV-27

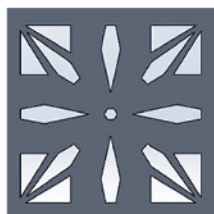

LV-28



LV-29



LV-30



LV-31

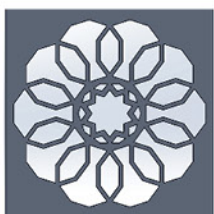

LV-32



LV-33

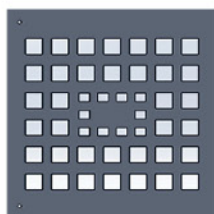

LV-34



LV-35



LV-36

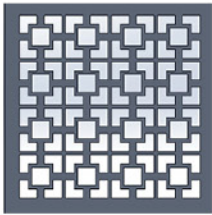

LV-37



LV-38



LV-39

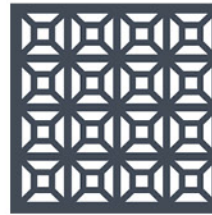

LV-40



LV-41



LV-42



LV-43



LV-44

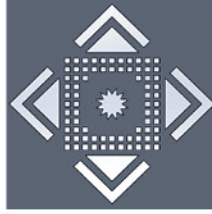

LV-45

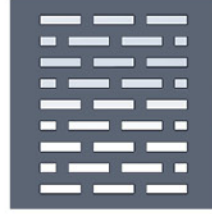

LV-46

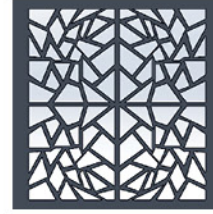

LV-47



LV-48



LV-49

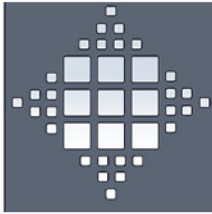

LV-50



LV-51



LV-52



LV-53

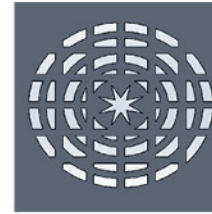

LV-54



LV-55

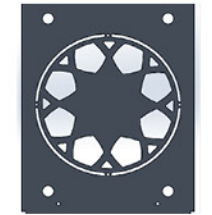

LV-56

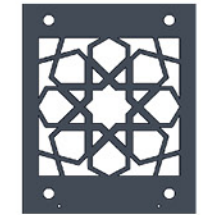

LV-57

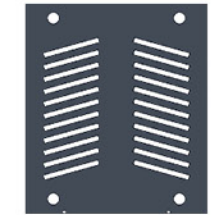

LV-58



LV-59

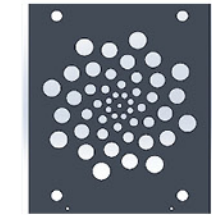

LV-60



LV-61

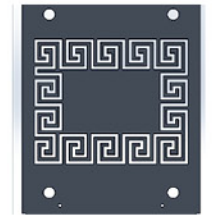

LV-62

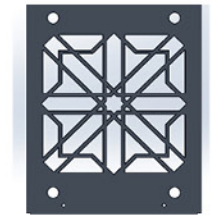

LV-63

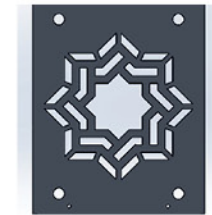

LV-64

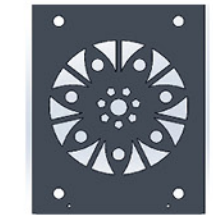

LV-65



LV-66

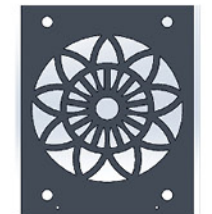

LV-67

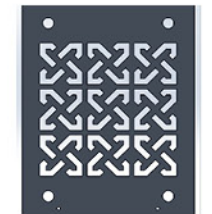

LV-68



LV-69



LV-70

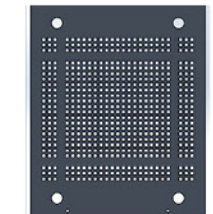

LV-71

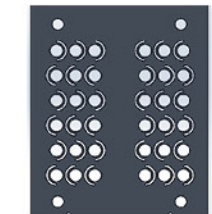

LV-72

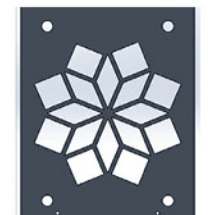

LV-73

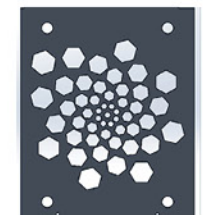

LV-74

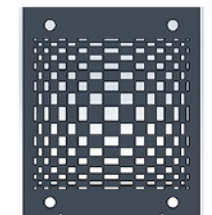

LV-75



LV-76

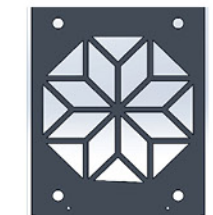

LV-77

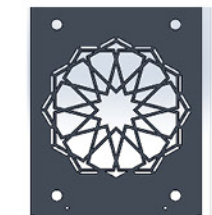

LV-78

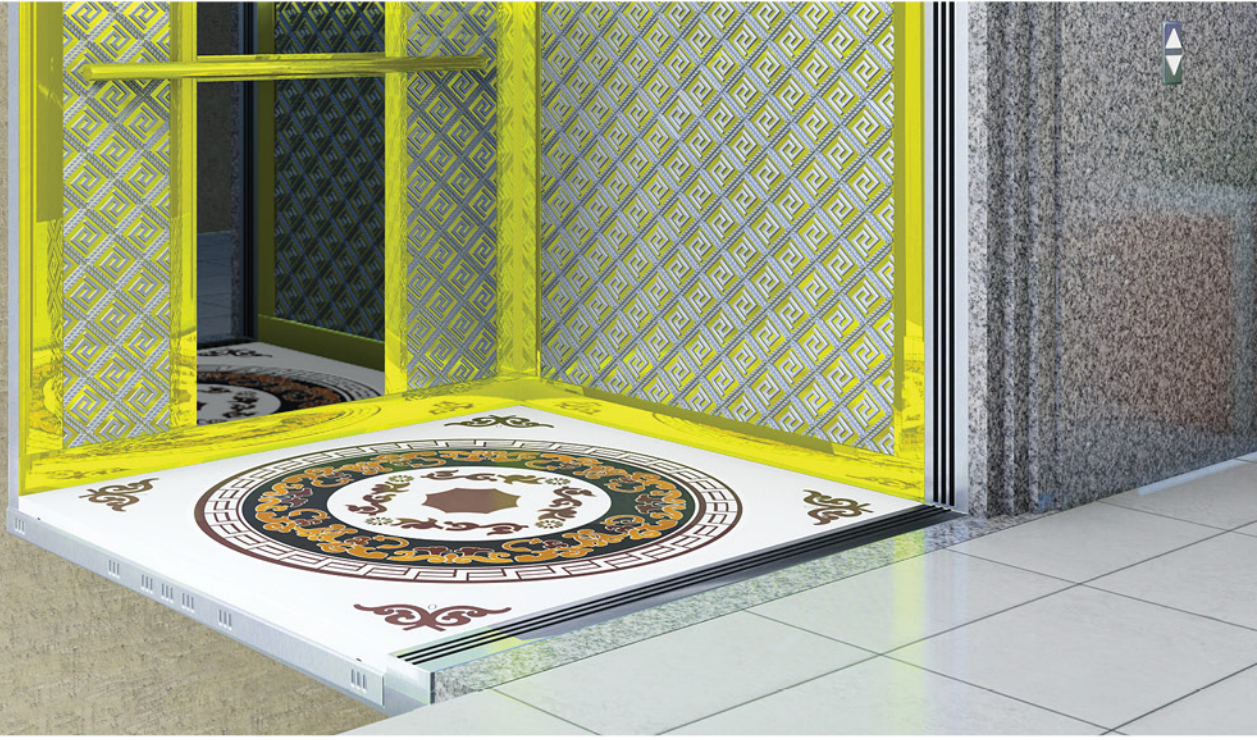

Granite Flooring Models | PVC Flooring Model

Modèles de revêtement de sol en granit | Modèle de revêtement de sol en PVC

موديلات الارضيات الجارنيت / موديلات الارضيات البلاستيكية

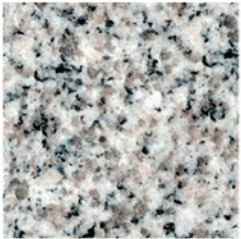

Bianco Perla

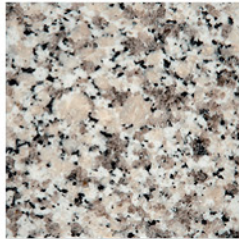

Bianco Sardo

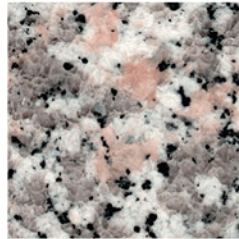

Rosa Beta

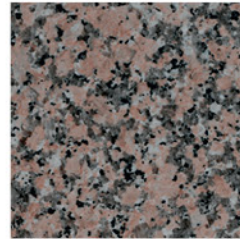

Rosa Porino

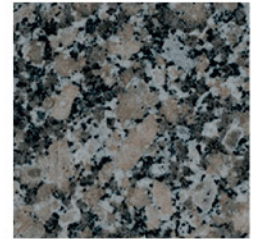

Rosa Minho

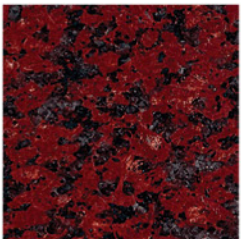

African Red

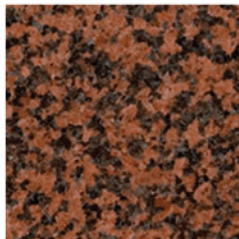

Multi-color Red



Melisa



Sofita Bej

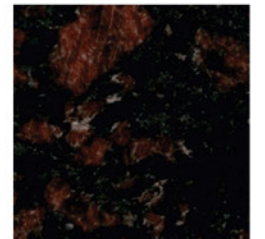

Tan Brown

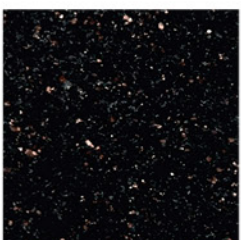

Star Galaxy



Nero Zimbabwe

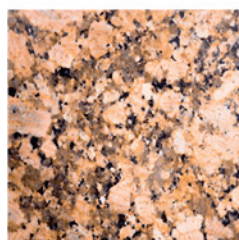

African Lilac

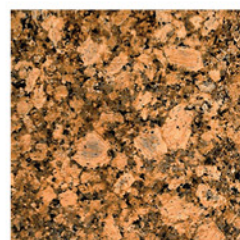

Giallo Fiorito



Giallo Cecilia

ارضيات بلاستيك | PVC



ALX-FP 01



ALX-FP 02



ALX-FP 03



ALX-FP 04



ALX-FP 05



ALX-FP 06



ALX-FP 07



ALX-FP 08



ALX-FP 09



ALX-FP 10

زجاج مقسى / Verre Trepé / Tempered Glass



ALX-FG 01



ALX-FG 02



ALX-FP 03



ALX-FP 04



ALX-FP 05

سيراميك خاص / Céramique Spéciale / Special Ceramic



ALX-FC 01



ALX-FC 02



ALX-FC 03



ALX-FC 04



ALX-FC 05

موديلات ارضية مربعة / Modèles de revêtement de sol à damier / Checkered Flooring Models

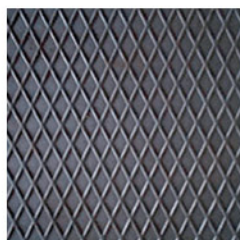

Checkered Stainless Sheet

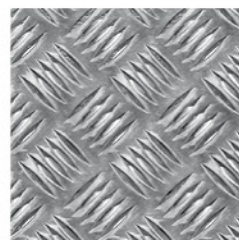

Certified Aluminum



For more visit our website / Pour en savoir plus, visitez notre site web/ للمزيد زوروا صفحتنا على الانترنت

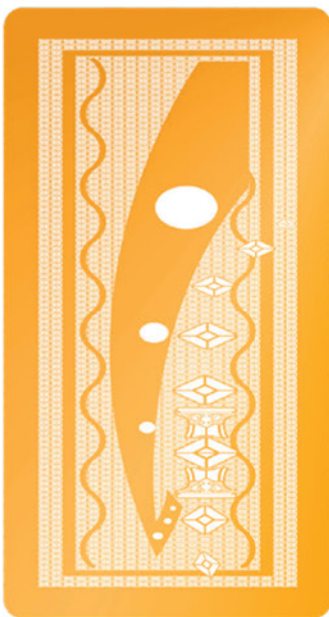

GOLD C101

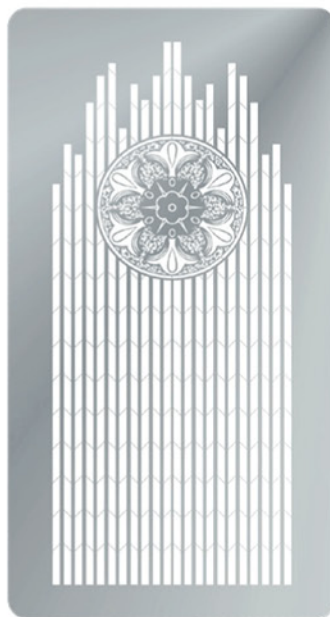

SILVER C102



COPPER C103

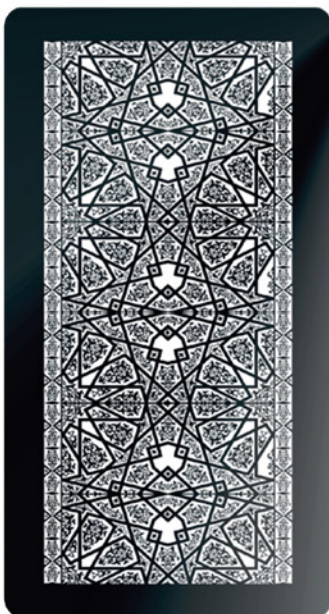

BLACK C104



GOLD C106



SILVER C107



For more visit our website / Pour en savoir plus, visitez notre site web / للمزيد زوروا صفحتنا على الانترنت



COPPER C108

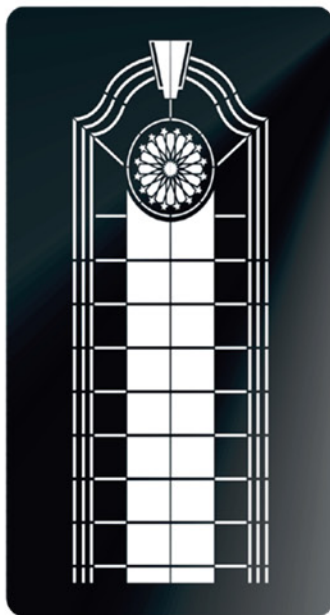

BLACK C109



GOLD C111



SILVER C112



COPPER C113



BLACK C114

ELEVATOR DOORS
PORTES D'ASCENSEUR
نماذج الكابينة



ASCENDING TOGETHER
ASCENDANT ENSEMBLE
لنرتقي معاً



CENTRAL 2 PANELS CABIN DOOR

PORTES DE CABINE CENTRALES À 2 PANNEAUX

باب كابينة ذو لوحتين مركزيين



Technical Specifications



- Modular installation.
- Panels adjustment in three axes
- Glass framed panel options for modern designs
- Entry width adjustment
- 220 V AC and 115 V AC Supply Voltage
- Dual Channel 100 Pulse Encoder
- Driver Options;
- 24 V DC motors and drivers (with reductor)
- 220 V AC motors and drivers (without reductor)

SPÉCIFICATIONS TECHNIQUES | المواصفات التقنية



- Installation modulaire.
- Ajustement des panneaux sur trois axes.
- Options de panneaux encadrés en verre pour des designs modernes.
- Ajustement de la largeur d'entrée.
- Tension d'alimentation en courant alternatif de 220 V et 115 V.
- Codeur double canal 100 impulsions.
- Options de moteurs
- Moteurs et drivers en courant continu de 24 V (avec réducteur).
- Moteurs et drivers en courant alternatif de 220 V (sans réducteur).



- تركيب معياري
- تعديل اللوحات في ثلاث محاور
- تصاميم عصرية للوحات مؤطرة بالزجاج
- تعديل عرض الدخول
- جهد التغذية 220 فولت متردد و 115 فولت متردد
- مشفر ثنائي القناة بـ 100 نبضة
- خيارات برامج التشغيل
- محركات تيار مستمر بجهد 24 فولت ومشغلات (مع مخفض)

Series Série السلسلة	Type Type النوع	Cabin Doors Portes de cabine أبواب الكابينة	Entry Width Largeur d'entrée عرض المدخل		Entry Height Hauteur d'entrée ارتفاع المدخل	
			Min.	Max.	Min.	Max.
A1-1	A2P		700	1600	*2000	*2300

*Dimensions (mm) | *Note : Standard 2000 mm | ملاحظة: قياسي 2000 مم

Technical Dimensions | Dimensions techniques | الأبعاد الفنية

	N.E	M.W	P.W	E.S					
700	800	900	1000	1100	1200	1300	1400	1500	1600
1450	1650	1850	2050	2250	2450	2650	2850	3050	3250
380	430	480	530	580	630	680	730	780	830
1400	1600	1800	2000	2200	2400	2600	2800	3000	3200

H = Min. 2020 mm / Max. 2320 mm



TELESCOPIC 2 PANELS CABIN DOOR PORTES DE CABINE TÉLESCOPIQUES À 2 PANNEAUX باب الكابينة ذو ثلاث لوحات

Technical Specifications



- Modular installation
- Panels adjustment in three axes
- Glass framed panel options for modern designs
- Entry width adjustment
- 220 V AC and 115 V AC Supply Voltage
- Dual Channel 100 Pulse Encoder
- Driver Options;
- 24 V DC motors and drivers (with reductor)
- 220 V AC motors and drivers (without reductor)

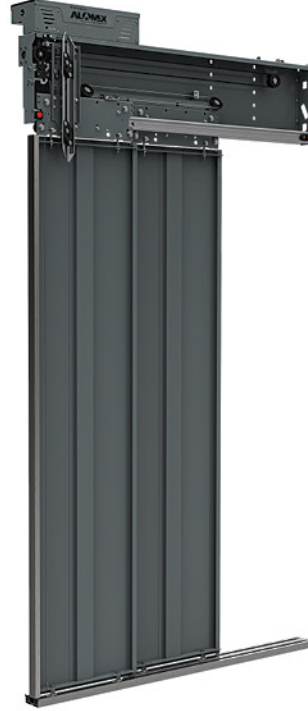

SPÉCIFICATIONS TECHNIQUES | المواصفات التقنية



- Installation modulaire.
- Ajustement des panneaux sur trois axes.
- Options de panneaux encadrés en verre pour des designs modernes.
- Ajustement de la largeur d'entrée.
- Tension d'alimentation en courant alternatif de 220 V et 115 V.
- Codeur double canal 100 impulsions.
- Options de moteurs
- Moteurs et drivers en courant continu de 24 V (avec réducteur).
- Moteurs et drivers en courant alternatif de 220 V (sans réducteur).



- تركيب معياري
- تعديل اللوحات في ثلاث محاور
- تصاميم عصرية للوحات مؤطرة بالزجاج
- تعديل عرض الدخول
- جهد التغذية 220 فولت متردد و 115 فولت متردد
- مشفر ثنائي القناة بـ 100 نبضة
- خيارات برامج التشغيل
- محركات تيار مستمر بجهد 24 فولت ومشغلات (مع مخفض)
- محركات تيار متردد بجهد 220 فولت ومشغلات (بدون مخفض)

Series Série السلسلة	Type Type النوع	Cabin Doors Portes de cabine أبواب الكابينة	Entry Width Largeur d'entrée عرض المدخل		Entry Height Hauteur d'entrée ارتفاع المدخل	
			Min.	Max.	Min.	Max.
A2-1	T2P-L		Min.	Max.	Min.	Max.
	T2P-R		700	1600	*2000	*2300

*Dimensions (mm) | *Note : Standard 2000 mm | ملاحظة: قياس 2000 مم

Technical Dimensions | Dimensions techniques | الأبعاد الفنية

	N.E	M.W	P.W	E.S
700	800	900	1000	1100
1200	1300	1400	1500	1600
1070	1220	1370	1520	1670
1820	1970	2120	2270	2420
380	430	480	530	580
630	680	730	780	830
1050	1200	1350	1500	1650
1800	1950	2100	2250	2400

H = Min. 2020 mm / Max. 2320 mm



TELESCOPIC 3 PANELS CABIN DOOR

PORTES DE CABINE TÉLESCOPIQUES À 3 PANNEAUX

باب تلسكوبي ذو ثلاث لوائح



Technical Specifications



- Modular installation
- Panels adjustment in three axes
- Glass framed panel options for modern designs
- Entry width adjustment
- 220 V AC and 115 V AC Supply Voltage
- Dual Channel 100 Pulse Encoder
- Driver Options;
- 24 V DC motors and drivers (with reductor)
- 220 V AC motors and drivers (without reductor)

المواصفات التقنية | SPÉCIFICATIONS TECHNIQUES



- Installation modulaire
- Ajustement des panneaux sur trois axes
- Options de panneaux encadrés en verre pour des designs modernes
- Ajustement de la largeur d'entrée
- Tension d'alimentation en courant alternatif de 220 V et 115 V
- Codeur double canal 100 impulsions
- Options de moteurs
- Moteurs et drivers en courant continu de 24 V (avec réducteur)
- Moteurs et drivers en courant alternatif de 220 V (sans réducteur)



- تركيب معياري
- تعديل الالواح في ثلاث محاور
- لوحة عصرية مؤطرة بالزجاج لتصميم عصري
- تعديل عرض المدخل
- فولت متردد و 115 فولت متردد 220
- مشفر نبض ثنائي 100 نبضة
- خيارات برامج التشغيل
- محركات تيار مستمر بجهد 24 فولت ومشغلات (مع مخفض)
- محركات تيار متردد بجهد 220 فولت ومشغلات (بدون مخفض)

Series Série السلسلة	Type Type النوع	Cabin Doors Portes de cabine أبواب الكابينة	Entry Widht Largeur d'entrée عرض المدخل		Entry Height Hauteur d'entrée ارتفاع المدخل	
			Min.	Max.	Min.	Max.
A3-1	T3P-L		700	1600	*2000	*2300
	T3P-R		700	1600	*2000	*2300

*Dimensions (mm) | *Note : Standard 2000 mm | ملاحظة: قياسي 2000 مم

الإبعاد الفنية | Dimensions techniques | Technical Dimensions

	700	800	900	1000	1100	1200	1300	1400	1500	1600
N.E	700	800	900	1000	1100	1200	1300	1400	1500	1600
M.W	183,3	1117	1250	1383	1517	1650	1783	1917	2050	2183
P.W	263,3	296,7	33,	363,3	396,7	430	460,3	496,7	530	563,3
E.S	943,3	1077	1210	1343	1477	1610	1743	1877	2010	2143

H = Min. 2020 mm / Max. 2320 mm



CENTRAL 2 PANELS LANDING DOOR PORTE PALIÈRES CENTRALE À 2 PANNEAUX باب الكابينة ذو ثلاث لوحات

Technical Specifications



- CE Locking System
- Modular Installation
- Easy Installation with Reference Marks
- Mechanism Position Adjustment
- Panel Adjustment in Three Axes
- Adjustment of the Lock System
- Spring Hardness Adjustment
- Panel Options for Modern Designs
- According to EN 81-58; - E60



SPÉCIFICATIONS TECHNIQUES | المواصفات التقنية



- Système de verrouillage CE
- Installation modulaire
- Installation facile avec repères de référence
- Ajustement de la position du mécanisme
- Ajustement des panneaux sur trois axes
- Ajustement du système de verrouillage
- Ajustement de la dureté du ressort
- Options de panneaux pour des designs modernes
- Conforme à la norme EN 81-58; - E60

- نظام القفل CE
- التركيب القابل للتعديل
- التركيب السهل بمساعدة علامات الارشاد
- تعديل موضع الميكانيزم
- تعديل اللوح في ثلاث محاور
- تعديل نظام القفل
- ضبط صلابة الينابيع
- خيارات اللوح للتصاميم الحديثة
- وفقاً للمواصفة الأوروبية EN 81-58 ; E60

Series Série السلسلة	Type Type النوع	Cabin Doors Portes de cabine أبواب الكابينة	Entry Widht Largeur d'entrée عرض المدخل		Entry Height Hauteur d'entrée ارتفاع المدخل	
			Min.	Max.	Min.	Max.
A-1	M2P		700	1600	*2000	*2300

*Dimensions (mm) | *Note : Standard 2000 mm | ملاحظة: قياسي 2000 مم | *الأبعاد (مم)

Technical Dimensions | Dimensions techniques | الأبعاد الفنية

	700	800	900	1000	1100	1200	1300	1400	1500	1600
N.E	1450	1650	1850	2050	2250	2450	2650	2850	3050	3250
M.W	1400	1600	1800	2000	2200	2400	2600	2800	3000	3200

H = Min. 2020 mm / Max. 2320 mm



TELESCOPIC 2 PANELS LANDING DOOR PORTE D'ÉTAGE TÉLESCOPIQUE À 2 PANNEAUX الباب التلسكوبي ذو اللوحين الجانبيين



Technical Specifications



- CE Locking System
- Modular Installation
- Easy Installation with Reference Marks
- Mechanism Position Adjustment
- Panel Adjustment in Three Axes
- Adjustment of the Lock System
- Spring Hardness Adjustment
- Panel Options for Modern Designs
- According to EN 81-58; - E60

SPÉCIFICATIONS TECHNIQUES | المواصفات التقنية



- Système de verrouillage CE
- Installation modulaire
- Installation facile avec repères de référence
- Ajustement de la position du mécanisme
- Ajustement des panneaux sur trois axes
- Ajustement du système de verrouillage
- Ajustement de la dureté du ressort
- Options de panneaux pour des designs modernes
- Conforme à la norme EN 81-58; - E60



- نظام القفل CE
- التركيب النمطي
- تركيب سهل بمساعدة علامات الارشاد
- تعديل موقع الالية
- تعديل اللوح في ثلاث محاور
- تعديل نظام القفل
- ضبط صلابة الينابيع
- خيارات لوحات بتصاميم حديثة
- وفقاً للمواصفة الأوروبية EN 81-58 ؛ E60

Series Série السلسلة	Type Type النوع	Cabin Doors Portes de cabine أبواب الكابينة	Entry Widht Largeur d'entrée عرض المدخل		Entry Height Hauteur d'entrée ارتفاع المدخل	
			Min.	Max.	Min.	Max.
A2	T2P-L		700	1600	*2000	*2300
	T2P-R		700	1600	*2000	*2300

*Dimensions (mm) | *Note : Standard 2000 mm | ملاحظة: قياسي 2000 مم

Technical Dimensions | Dimensions techniques | الأبعاد الفنية

	700	800	900	1000	1100	1200	1300	1400	1500	1600
N.E	700	800	900	1000	1100	1200	1300	1400	1500	1600
M.W	1170	1320	1470	1620	1770	1920	2070	2220	2370	2520
E.S	1050	1200	1350	1500	1650	1800	1950	2100	2250	2400

H = Min. 2020 mm / Max. 2320 mm



TELESCOPIC 3 PANELS LANDING DOOR PORTE PALIÈRES TÉLESCOPIQUE À 3 PANNEAUX باب تلسكوبي ذو لوحين جانبيين

Technical Specifications



- CE Locking System
- Modular Installation
- Easy Installation with Reference Marks
- Mechanism Position Adjustment
- Panel Adjustment in Three Axes
- Adjustment of the Lock System
- Spring Hardness Adjustment
- Panel Options for Modern Designs
- According to EN 81-58; - E60



SPÉCIFICATIONS TECHNIQUES | المواصفات التقنية



- Système de verrouillage CE
- Installation modulaire
- Installation facile avec repères de référence
- Ajustement de la position du mécanisme
- Ajustement des panneaux sur trois axes
- Ajustement du système de verrouillage
- Ajustement de la dureté du ressort
- Options de panneaux pour des designs modernes
- Conforme à la norme EN 81-58; - E60



- CE نظام القفل
- التركيب النمطي
- تركيب سهل بمساعدة علامات الارشاد
- تعديل موقع الالية
- تعديل اللوح في ثلاث محاور
- نظام تعديل القفل
- ضبط صلابة الينابيع
- خيارات عصريه و تصاميم حديثة
- وفقاً للمواصفة الأوروبية EN 81-58 ; E60

Series Série السلسلة	Type Type النوع	Cabin Doors Portes de cabine أبواب الكابينة	Entry Widht Largeur d'entrée عرض المدخل		Entry Height Hauteur d'entrée ارتفاع المدخل	
			Min.	Max.	Min.	Max.
A3	T3P-L		Min.	Max.	Min.	Max.
	T3P-R		700	1600	*2000	*2300

*Dimensions (mm) | *Note : Standard 2000 mm | ملاحظة: قياسي 2000 مم

Technical Dimensions | Dimensions techniques | الأبعاد الفنية

	N.E	M.W	E.S	700	800	900	1000	1100	1200	1300	1400	1500	1600
N.E	700	800	900	1000	1100	1200	1300	1400	1500	1600			
M.W	1060	1194	1327	1460	1594	1727	1860	1994	2127	2260			
E.S	950,3	1084	1217	1350	1484	1617	1750	1884	2017	2150			

H = Min. 2020 mm / Max. 2320 mm



ALM - 110

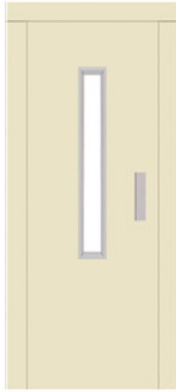

ALM - 120



ALM - 130



ALM - 140

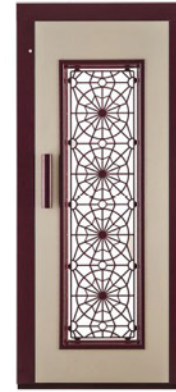

ALM - 150



ALM - 160

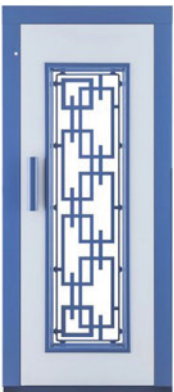

ALM - 170



ALM - 180



ALM - 190



ALM - 200

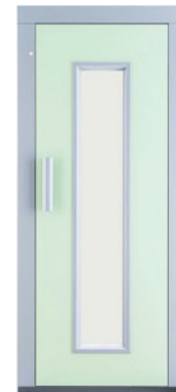

ALM - 210



ALM - 220

MANUAL DOORS | PORTES MANUELLES | الابواب اليدوية



- Considered as an economic solution, both for passenger and merchandise elevators.
- The entrance varies from 800 to 4000 mm.
- Distinguished by rigid and reliable structure.
- Easy installation and maintenance.
- Wide range of paintings and finishes.



- Considérées comme une solution économique, tant pour les ascenseurs de passagers que pour les ascenseurs de marchandises.
- L'entrée varie de 800 à 4000 mm.
- Distinguées par une structure rigide et fiable.
- Installation et maintenance faciles
- Large gamme de peintures et de finitions.

- تعتبر حلا اقتصاديا سواء لمصاعد الركاب او المصاعد التجارية
- المدخل ممكن ان يكون قياسه من 800 الى 4000 مم
- مميزة ببنية صلبة و موثوقة
- سهولة التركيب و الصيانة
- مجموعه واسعه من الوان الدهان و من التشطيبات



SEMI-AUTOMATIC DOORS | PORTES SEMI-AUTOMATIQUES | الابواب شبه الالية



The semi-automatic door system is suitable for elevators with manual floor doors. The main advantage is the small shaft it requires, distinguished by:



Le système de portes semi-automatiques convient aux ascenseurs avec des portes palières manuelles. Le principal avantage est la petite gaine qu'il nécessite, caractérisé par:

نظام الأبواب شبه الأتوماتيكية مناسب للمصاعد ذات الأبواب اليدوية على الأرضية. الميزة الرئيسية هي الحاجة إلى بئر صغير، والتي تتميز بما يلي:



- Rigid structure.
- Low noise and smooth operation.
- Easy installation and maintenance.
- Thickness from 80 to 120 mm.
- Structure rigide.
- Faible bruit et fonctionnement fluide.
- Installation et maintenance faciles.
- Épaisseur de 80 à 120 mm.
- بنية صلبة
- ضجيج منخفض و تشغيل سلس
- سهولة التركيب و الصيانة
- سماكة تتراوح بين 80 و 120 مم



CONTROL SYSTEMS
SYSTÈMES DE CONTRÔLE
أنظمة التحكم



ASCENDING TOGETHER
ASCENDANT ENSEMBLE
لنرتقي معاً



INTELLIGENT

General Specifications | Spécifications Générales المواصفات العامة

- 3kW to 15Kw
- De 3 kW à 30 kW
- من 3 الى 15 كيلووات
- AE-MAESTRO operates quietly through its contactorless system (Safe Torque Off – STO)
- AE-MAESTRO fonctionne silencieusement grâce à son système sans contacteur (STO)
- AE-MAESTRO يعمل بصمت من خلال نظام بدون محول (Safe Torque Off – STO)
- In conformity with EN81-20/50, EN81-1, EN81-28, 70, 72, 73 standards
- Conforme aux normes EN81-20/50, EN81-1, EN81-28, 70, 72, 73
- EN81-20/50, EN81-1, EN81-28, 70, 72, 73
- Operates up to 64 stops
- Fonctionne jusqu'à 64 arrêts
- يعمل حتى 64 توقف
- Car serial or full-serial shaft communication
- Communication série de cabine ou de gaine complète
- الاتصال التسلسلي بين كابينة المصعد والبئر، أو الاتصال التسلسلي الكامل.
- Operation support for simplex, duplex, triplex and for group of lifts up to 8
- Support d'exploitation pour simplexe, duplex, triplex et pour groupe d'ascenseurs jusqu'à 8
- دعم التشغيل للأنظمة البسيطة والمزدوجة والثلاثية وللمجموعة من المصاعد تصل إلى 8
- Distance based operation with encoder
- Fonctionnement basé sur la distance avec encodeur
- التشغيل بناءً على المسافة باستخدام المحرك الرقمي
- USB and Ethernet interfaces
- Interfaces USB et Ethernet
- واجهات USB و Ethernet
- Remote access via internet
- Accès distant via Internet
- الوصول عن بُعد عبر الإنترنت
- SSI, EnDat, SinCos, BISS encoder support for synchronous motors
- Support d'encodeur SSI, EnDat, SinCos, BISS pour moteurs synchrones
- لمحركات متزامنة SSI و EnDat و SinCos و BISS دعم الترميز بتسريقات
- Built-in RFI filter, choke coil VIP access control
- Filtre RFI intégré, bobine d'inductance, contrôle d'accès VIP
- فلتر RFI مدمج في النظام ، ملف رفع الحث للتحكم في الوصول VIP
- Optional TFT Hand Terminal
- Terminal manuel TFT en option
- جهاز "تي اف تي" تحكم يدوي



MINI INTELLIGENT

General Specifications | Spécifications Générales المواصفات العامة

- 3kW to 15Kw
- De 3 kW à 15 kW
- من 3 الى 15 كيلووات
- Contactorless (STO) Design
- Conception sans contacteur (STO)
- تصميم بدون محول
- Supports up to 12 floors
- Prend en charge jusqu'à 12 étages
- يدعم ما يصل إلى 12 طابق
- Simplex and duplex operation
- Fonctionnement simplexe et duplex
- عملية بسيطة و مزدوجة
- Pre-torque and anti-rollback function
- Fonction de pré-couple et anti-recul
- وظيفة العزم الاولي و منع الرجوع
- Direct landing
- Atterrissage direct
- هبوط مباشر
- Supports Open-Loop and Closed-Loop applications
- Prise en charge des applications en boucle ouverte et en boucle fermée
- دعم تطبيقات الحلقة المفتوحة و المغلقة
- Works with geared and gearless machines
- Fonctionne avec des machines à engrenages et sans engrenages
- يعمل مع الآلات ذات التروس وبدون تروس
- Easy Installation
- Installation facile
- تركيب سهل
- User friendly hand terminal option
- Option de terminal manuel conviviale
- جهاز تحكم يدوي سهل الاستخدام



EASY DRIVE ALAM 03

General Specifications | Spécifications Générales المواصفات العامة

- Compatible EN81-20
- Compatible EN81-20
- متوافق مع المعيار EN81-20
- Assigned and programmable outputs Door opening leveling
- Sorties assignées et programmables pour l'ouverture des portes et le nivellement
- مخرجات مخصصة و القابلة للبرمجة لفتح الابواب
- 16 m/s speed support and Ability to work up to 4 groups of lifts
- Prise en charge de la vitesse de 1,6 m/s et capacité de travailler jusqu'à 4 groupes d'ascenseurs
- دعم سرعة 1.6 م/ث والقدرة على العمل مع ما يصل إلى 4 مجموعات من المصاعد
- 16 standard stops
- 16 arrêts standards
- ما يصل إلى 16 توقف
- Warning signal on LCD screen when the door is open or when no stop signal more than the adjusted time
- Signal d'avertissement sur l'écran LCD lorsque la porte est ouverte ou lorsqu'aucun signal d'arrêt n'est reçu pendant plus de temps réglé
- عند فتح الباب أو عند عدم وجود إشارة توقف لمدة تزيد عن الزمن المضبوط LCD إشارة تحذيرية على شاشة
- At revision mode selection of the movement to limit switches and exact floor level.
- En mode révision, sélection du mouvement aux fins de course et au niveau exact du sol.
- في وضع التدقيق، اختيار الحركة إلى مفاتيح الحد ومستوى الطابق الدقيق



ARCODE

General Specifications | Spécifications Générales المواصفات العامة

- Motor Control : Synchronous (gearless) Machine, Asynchronous (geared) Machine
- Contrôle moteur : Moteur synchrone (sans engrenage), Moteur asynchrone (avec engrenage)
- تحكم في المحرك: محرك متزامن (غير مجهز بتروس)، محرك غير متزامن (مجهز بتروس)
- Elevator Speed (Maximum) : 4 m/s
- Vitesse de l'ascenseur (maximum) : 4 m/s
- الحد الأقصى لسرعة المصعد 4 م/ثا
- Number of stops : 64 Stops
- Nombre d'arrêts : 64 arrêts
- عدد التوقفات 64
- Automatic Bring to Floor : 1-Phase 220VAC UPS Accumulator Group Connection
- Ramener automatique à l'étage : Connexion de groupe d'accumulateurs UPS 1-phase 220VAC
- إحضار تلقائي إلى الطابق: اتصال مجموعة البطاريات UPS بجهد 220
- Drive Type : With or Without Machine Engine Room (MRL)
- Type de moteur : Avec ou sans local machine (MRL)
- نوع المحرك: مع أو بدون غرفة محرك الآلة (MRL)
- Group Work Feature : Up to 8 elevators
- Fonctionnalité de travail en groupe : Jusqu'à 8 ascenseurs
- ميزة العمل الجماعي: حتى 8 مصاعد
- Serial Communication : With Ready Installation CANbus Serial Communication (standard)
- Communication série : Communication série CANbus prête à l'installation (standard)
- الاتصال التسلسلي: مع اتصال CANbus التسلسلي للتثبيت الجاهز
- Encoder : Incremental Encoder (5V TTL or 10-30V HTL) Absolute Encoder (EnDat, SSI, SinCos or BISS)
- Encodeur : Encodeur incrémental (5V TTL ou 10-30V HTL), Encodeur absolu (EnDat, SSI, SinCos ou BISS)
- المُشفر: مُشفر تدرجي (V4 TTL or 10-30V HTL) المُشفر مطلق (EnDat, SSI, SinCos or BISS)





ADRIVE

General Specifications Spécifications Générales المواصفات العامة



- Number of Stops : 24 Stops
- Nombre d'arrêts : 24 arrêts
- عدد التوقفات
- Drive Type : Double Speed, Hydraulic, VVVF
- Type de moteur : Double vitesse, Hydraulique, VVVF
- نوع الدفع: سرعة مزدوجة، هيدروليكي VVVF
- Serial Communication : With cabin
- Communication série : Avec cabine
- الاتصال المتسلسل مع كابينة
- Cabin Position Information : Magnetic Switch
- Informations sur la position de la cabine : Interrupteur magnétique
- معلومات موقع الكبينة مفتاح مغناطيسي
- Door Bridging : Available
- Pontage des portes : Disponible
- ربط الابواب: متوفر
- Programmable Input/Output : None
- Entrée/sortie programmable : Aucune
- المدخلات/المخرجات القابلة للبرمجة: لا يوجد
- Language Options : Turkish, English, Russian, Dutch, Romanian, German, Italian
- Options de langue : Turc, anglais, russe, néerlandais, roumain, allemand, italien
- خيارات اللغة: التركية، الإنجليزية، الروسية، الهولندية، الرومانية، الألمانية، الإيطالية
- Control Type : Simple Control, One Way Pickup, Two Way Pickup
- Type de contrôle : Contrôle simple, Ramassage unidirectionnel, Ramassage bidirectionnel
- نوع التحكم: تحكم بسيط، استلام في اتجاه واحد، استلام في اتجاهين
- Group Control : 4
- Contrôle de groupe : 4
- التحكم الجماعي: 4
- Elevator Speed (Maximum) : 1,6 m/s
- Vitesse de l'ascenseur (maximum) : 1,6 m/s
- سرعة المصعد القصوى 1.6 م/ثا
- Automatic Door Control : Single Door, Double Door
- Contrôle automatique des portes : Porte simple, Porte double
- التحكم التلقائي في الابواب: باب واحد - باب مزدوج
- Display Outputs : 7 Segments, Gray/Binary Code Output
- Sorties d'affichage : Sortie en code Gray/binaire sur 7 segments
- مخرجات العرض 7 شرائح - اخراج رمز/ثنائي
- Error Record : Up to 60 Faults
- Enregistrement d'erreurs : Jusqu'à 60 défauts
- سجل الاخطاء: يصل الى 60 عطل
- Compliance to Standards : EN 81/1-2 + A3
- Conformité aux normes : EN 81/1-2 + A3
- الامتثال للمعايير: EN 81/1-2 + A3

- Warning signal on LCD screen when the door is open for a long time or when the stop return circuit is not detected for a long time
- Signal d'avertissement sur l'écran LCD lorsque la porte est ouverte pendant une longue période ou lorsque le circuit de retour d'arrêt n'est pas détecté pendant une longue période.
- عند فتح الباب أو عند عدم وجود إشارة توقف لمدة تزيد عن LCD إشارة تحذيرية على شاشة الزمن المضبوط
- Electronic control of phases, phase order errors of these controls shown via LCD on board, turning off function by choosing the parameters, adjustable phase level sensitivity,
- Commande électronique des phases, erreurs d'ordre des phases de ces commandes affichées via LCD à bord, fonction d'arrêt en choisissant les paramètres, sensibilité réglable au niveau des phases,
- التحكم الإلكتروني في المراحل، وعرض أخطاء ترتيب المراحل هذه من خلال شاشة LCD على متن الجهاز، وظيفة إيقاف عن طريق اختيار المعلمات، وحساسية مستوى المراحل قابلة للتعديل
- At inspection mode the movement to limit switches or exact floor level can be chosen Short circuit protected display outputs can be adjusted to every floor.
- En mode d'inspection, le mouvement aux fins de course ou au niveau exact du sol peut être choisi. Les sorties d'affichage protégées contre les courts-circuits peuvent être ajustées à chaque étage.
- في وضع التفتيش، يمكن اختيار الحركة إلى مفاتيح الحد أو المستوى الدقيق للطابق. يمكن ضبط مخرجات العرض المحمية ضد التيار القصير لكل طابق
- The function of manual movement at low speed by using program buttons.
- La fonction de mouvement manuel à basse vitesse en utilisant les boutons de programme.
- وظيفة التحريك اليدوي بسرعة منخفضة باستخدام أزرار البرنامج
- Cabin serial communication output.
- Sortie de communication série de la cabine.
- التوصيل المتسلسل للكابين
- Supports up to 10 floors, options between an up or down collective
- Prise en charge jusqu'à 10 étages, options entre un collectif montant ou descendant
- الدعم يصل الى 10 طوابق و خيارات بين فوق و تحت
- One speed and two speed and vvvf controles
- Commandes à une vitesse et à deux vitesses et VVVF
- التحكم بسرعة واحدة وتتحكم بسرعتين وتتحكم

ITALIANO 1

General Specifications Spécifications Générales المواصفات العامة

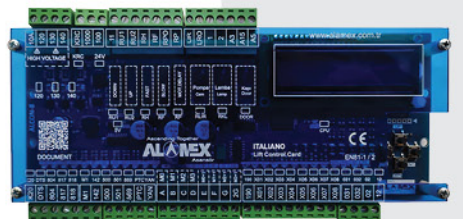

HOME LIFT
ASCENSEUR DOMESTIQUE
مصاعد منزلية



ASCENDING TOGETHER
ASCENDANT ENSEMBLE
لنرتقي معاً

HYDRAULIC ELEVATOR PLATFORM ELEVATOR

ASCENSEUR HYDRAULIQUE - ASCENSEUR À PLATEFORME ASCENSEUR DE

مصعد هيدروليكي - مصعد البلاتفورم



At Alamex we present a new lifting solution for limited spaces, where the dimensions of some architectural space are not possible to place a conventional elevator, giving rise to the flexibility and easy installation of a home lift. The great advantages of the home lift is that it optimizes the available spaces in new or existing buildings, having minimal electrical consumption, an avant-garde design and easy installation.



Chez Alamex, nous présentons une nouvelle solution de levage pour les espaces limités, là où les dimensions de certains espaces architecturaux ne permettent pas d'installer un ascenseur conventionnel, ce qui donne naissance à la flexibilité et à l'installation facile d'un ascenseur domestique. Les grands avantages de l'ascenseur domestique sont qu'il optimise les espaces disponibles dans les bâtiments neufs ou existants, avec une consommation électrique minimale, un design avant-gardiste et une installation facile.

في الامكس ، نقدم حلاً جديداً للرفع للمساحات المحدودة، حيث لا يمكن وضع مصعد تقليدي بسبب أبعاد بعض المساحات المعمارية، مما يؤدي إلى المرونة وسهولة تركيب المصعد المنزلي. ومن أهم مزايا المصعد المنزلي أنه يحسن استخدام المساحات المتاحة في المباني الجديدة أو القائمة بأقل استهلاك كهربائي وتصميم رائد وتركيب سهل



Minimum requirements in bucket depth and machine room.
Exigences minimales en matière de profondeur de puits et de local machine.
المتطلبات الدنيا لعمق الحفرة وغرفة الماكينة



Capacity from 200 to 5,000 Kg
Capacité de 200 à 5 000 kg.
سعة تتراوح من 200 إلى 5000 كجم



Maximum speed of 0.6 m / s
Vitesse maximale de 0,6 m/s
السرعة القصوى 0.6 م / ث



Manufactured in accordance with machinery directive 2006/42 / EC and EN-81.
Fabriqué conformément à la directive machine 2006/42/CE et à la norme EN-81
EN-81 والمعياري EC/تُصنع وفقاً لتوجيهه الآلات 2006/42



Pre-assembled in rigid steel structure
Pré-assemblé dans une structure en acier rigide.
مُجمع مسبقاً في هيكل فولاذي صلب



Available with platform, half cab, or full cab
Disponible avec plateforme, demi-cabine ou cabine complète.
متوفرة بمنصة أو كابينة أو كابينة كاملة





HOME LIFT

مصاعد منزلية / ASCENSEUR DOMESTIQUE

DUPLEX VILLAS ELEVATOR

ASCENSEUR DE VILLAS EN DUPLEX

مصاعد منزلية "فيلا" دوبلكس



Easy and trouble-free installation in any area as it does not require a pit



Installation facile et sans problème dans n'importe quelle zone car il ne nécessite pas de fosse.



تركيب سهل وخال من المشاكل في أي منطقة حيث لا يتطلب حفرة

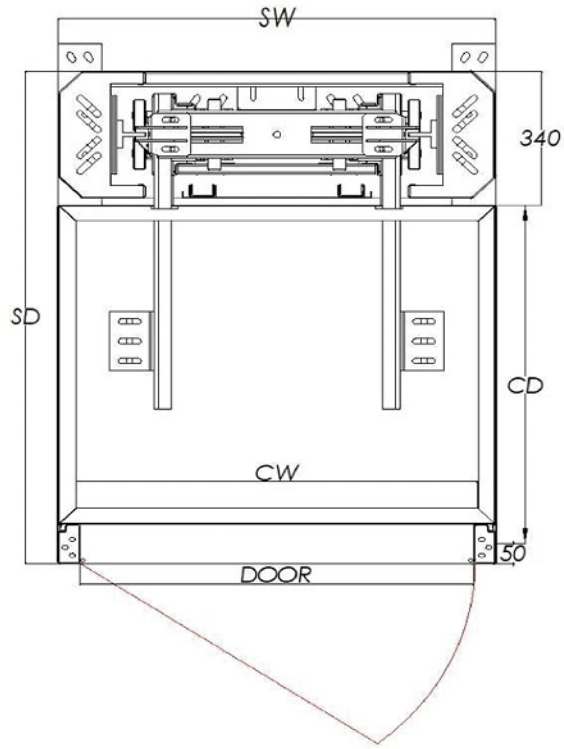

DOOR	SD	SW	PD	PW	N. OF PERSONS	CAPACITY
600 mm	990 mm	700 mm	600 mm	600 mm	1 Persons	150 kg
650 mm	1040 mm	750 mm	650 mm	650 mm	2 Persons	180 kg
700 mm	1090 mm	800 mm	700 mm	700 mm	2 Persons	220 kg
750 mm	1140 mm	850 mm	750 mm	750 mm	3 Persons	250 kg
800 mm	1190 mm	900 mm	800 mm	800 mm	3 Persons	300 kg
850 mm	1240 mm	950 mm	850 mm	850 mm	4 Persons	300 kg
900 mm	1290 mm	1000 mm	900 mm	900 mm	4 Persons	400 kg

TECHNICAL SPECIFICATIONS | SPÉCIFICATIONS TECHNIQUES | معلومات تقنية

DUPLEX VILLAS ELEVATOR | ASCENSEUR DE VILLAS EN DUPLEX | مصاعد منزلية "فيلا" دوبلكس

NUMBER OF STOPS NOMBRE D'ARRÊTS عدد التوقفات	2 to 5 De 2 à 5 من 2 الى 5
TRAVEL DISTANCE DISTANCE DE COURSE رحلة المصعد تصل	Maximum 15 meters (Max) Maximum 15 mètres (Max) الى 15 متر
DRIVE SYSTEM SYSTÈME D'ENTRAÎNEMENT نظام الدفع	Hydraulic, Screw Column Hydraulique, Colonne à vis هيدروليكي، عمود برغي
MAXIMUM LOAD CAPACITY CAPACITÉ DE CHARGE MAXIMALE السعة القصوى تصل	Up to 400 kilograms Jusqu'à 400 kilogrammes الى 400 كيلو
TRAVEL SPEED VITESSE DE COURSE السرعة	0.15 m/s 0,15 m/s 15 م/ثا
PAINT PEINTURE الطلاء	Options of Stainless Steel or specified color (RAL) Options d'acier inoxydable ou couleur spécifiée (RAL) خيارات من الفولاذ المقاوم للصدأ او اللون المحدد
SAFETY EQUIPMENT ÉQUIPEMENT DE SÉCURITÉ معدات السلامة	Parachute Brake Frein à parachute نظام فرملة
DOOR PORTE الابواب	Glass, Painted RAL, Automatic or Manual Verre, Peinture RAL, Automatique ou Manuelle زجاج - مطلي بلون محدد - اوتوماتيكيه او يدوية
PIT DEPTH PROFONDEUR DE LA CUVETTE عمق الحفرة	Minimum 50 mm Minimum 50 mm الحد الادنى 50 مم
INTERCOM INTERPHONE نظام	Communication System Système de communication اتصال داخلي
Announcement System SYSTÈME D'ANNONCE نظام اعلان	With Desired Language Option Avec option de langue désirée حسب الخيارات المطلوبة
EMERGENCY RESCUE SYSTEM SYSTÈME DE SECOURS D'URGENCE	Backup system (UPS) for rescue, Manual Valve Système de secours (UPS) pour le sauvetage, Vanne manuelle لحالات الطوارئ مع صمام يدوي ups نظام
POWER OPTIONS OPTIONS D'ALIMENTATION خيارات الطاقة	220-230 volts (Single Phase), 380-400 volts (Three Phase). 220-230 volts (Monophasé), 380-400 volts (Triphasé). فولت (فاز واحد)، 380-400 فولت (ثلاث مراحل)





HOME LIFT

مصاعد منزلية / ASCENSEUR DOMESTIQUE

DUPLEX VILLAS ELEVATOR

ASCENSEUR DE VILLAS EN DUPLEX

مصاعد منزلية "فيلا" دوبلكس

ELEVATOR STRUCTURE COLOR COULEUR DE LA STRUCTURE DE L'ASCENSEUR نوع هيكل المصعد



RAL 7012



RAL 7016



RAL 7032



RAL 7035



RAL 9005



RAL 9016



EXPLANATION EXPLICATION شرح



- It is a compact product
- Does not require significant structural changes in the location where it will be installed
- Your Home, Office etc. It can be installed anywhere.
- Thanks to sensitive sensors on the cabin floor and ceiling, it does not cause any narrowing in space
- When there is a power cut, it will automatically go down to the ground floor with the UPS system
- Voice announcement system notifies cabin movement



- Produit compact
- Ne nécessite pas de changements structurels importants à l'endroit où il sera installé
- Peut être installé dans votre maison, bureau, etc.
- Grâce aux capteurs sensibles sur le sol et le plafond de la cabine, il ne provoque aucun rétrécissement de l'espace
- En cas de coupure de courant, il descendra automatiquement au rez-de-chaussée avec le système d'alimentation sans interruption (UPS)
- Le système d'annonce vocale notifie le mouvement de la cabine

GLASS CLADDING COLOR OPTIONS OPTIONS DE COULEUR DE REVÊTEMENT EN VERRE خيارات ألوان واجهة الزجاج



Transparent Glass
Verre Transparent

زجاج شفاف



Blue Glass
Verre Bleu

زجاج ازرق



Fume Glass
Verre Fumé

زجاج معتم



Bronze Glass
Verre Bronze

زجاج برونزي

ELEVATOR STRUCTURE TYPE TYPE DE STRUCTURE DE L'ASCENSEUR نوع هيكل المصعد

RAL Paint / Peinture RAL / مدهون

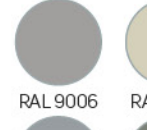

RAL 9006



RAL 7032

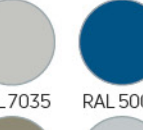

RAL 7035



RAL 5005

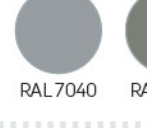

RAL 7040

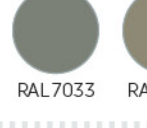

RAL 7033

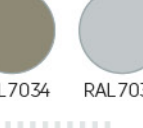

RAL 7034



RAL 7035

DOOR TYPE TYPE DE PORTE نوع الباب

- Swing Automated Door
- Telescopic Door
- Manual Door

- Porte Automatique Battante
- Porte Télescopique
- Porte Manuelle

- باب يدوي
- باب تلسكوبي
- باب يدوي

• منتج مدمج

• لا يتطلب تغييرات هيكلية كبيرة في المكان الذي سيتم تركيبه فيه

• منزل، مكتب، وغيرها. يمكن تركيبه في أي مكان

• بفضل الحساسات الحساسة على أرضية وسقف الكابينة، لا يسبب تضيقًا في المساحة

• في حالة انقطاع التيار الكهربائي ينزل تلقائيًا للدور الأرضي باستخدام نظام بطاريات

• نظام الإعلان الصوتي ينبه بحركة الكابينة





ENCLOSED TYPE PLATFORM (DISABLED) PLATFORMAS
PLATEFORME ENCLOSED TYPE (POUR PERSONNES HANDICAPÉES)
منصة مغلقة



Easy and trouble-free installation in any area as it does not require a pit



Installation facile et sans problème dans n'importe quelle zone car elle ne nécessite pas de fosse.



تركيب سهل وخالي من المتاعب في أي منطقة لأنه لا يتطلب حفرة

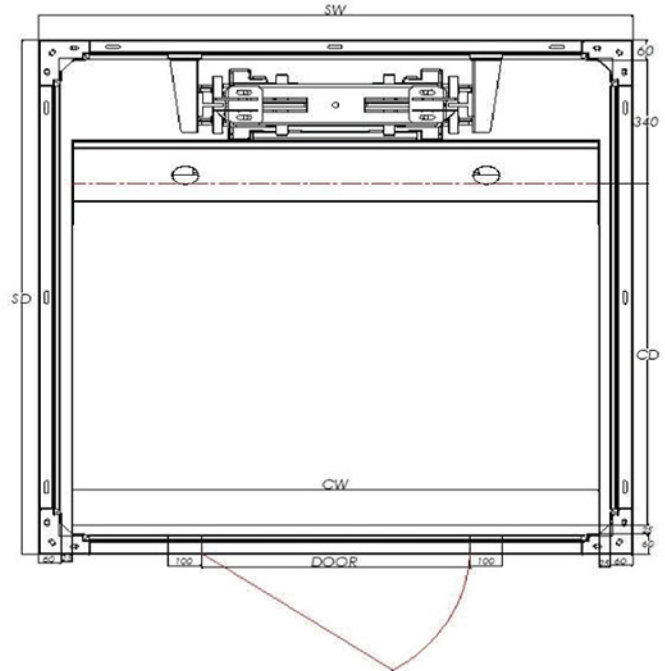

DOOR	SD	SW	PD	PW	N. OF PERSONS	CAPACITY
600 mm	1290 mm	970 mm	800 mm	800 mm	3 Persons	225 kg
700 mm	1390 mm	1070 mm	900 mm	900 mm	4 Persons	320 kg
800 mm	1490 mm	1170 mm	1000 mm	1000 mm	5 Persons	375 kg
900 mm	1590 mm	1270 mm	1100 mm	1100 mm	6 Persons	450 kg



HOME LIFT

مصاعد منزلية / ASCENSEUR DOMESTIQUE

TECHNICAL SPECIFICATIONS | SPÉCIFICATIONS TECHNIQUES | معلومات تقنية

DUPLEX VILLAS ELEVATOR | ASCENSEUR DE VILLAS EN DUPLEX | مصاعد منزلية "فيلا" دوبلكس

NUMBER OF STOPS NOMBRE D'ARRÊTS عدد المواقف	2 to 5 De 2 à 5 arrêts من 2 إلى 5
TRAVEL DISTANCE DISTANCE DE COURSE مسافة الرحلة	Maximum 15 meters (Max) Maximum 15 mètres 15 متر
TRACTION SYSTEM SYSTÈME DE TRACTION نظام الرفع	Hydraulic, Screw Hydraulique, Vis هيدروليكي - برغي
LOAD CAPACITY CAPACITÉ DE CHARGE القدرة التحميلية	Up to 500 kg Jusqu'à 500 kg 500 كيلو
SPEED VITESSE السرعة	0.15-0.30 m/s 0,15-0,30 m/s 0.30 - 0.15 م/ثا
COATING REVÊTEMENT التغليف	Stainless steel/RAL colors option Option acier inoxydable/couleurs RAL فولاذ مقاوم للصدأ
SAFETY EQUIPMENT ÉQUIPEMENT DE SÉCURITÉ معدات السلامة	Parachute Brake Frein à parachute فرامل
DOOR PORTE الابواب	Glass, RAL painted, semi-automatic, fully automatic Verre, peinte en RAL, semi-automatique, entièrement automatique زجاجي - مدهون - نصف اوتوماتيك - فول اوتوماتيك
PIT DEPTH PROFONDEUR DE LA CUVETTE عمق الحفرة	Minimum 50 mm Minimum 50 mm 50 مم
INTERCOM INTERPHONE نظام	Communication System Système de communication اتصال داخلي
VOICE ANNOUNCEMENT SYSTEM SYSTÈME D'ANNONCE VOCALE نظام الإعلان الصوتي	With the option to select desired language Avec option de sélection de la langue désirée, système de secours UPS en cas d'urgence, vanne manuelle مع خيار اختيار اللغة المطلوبة، نظام الطوارئ للإنقاذ UPS صمام يدوي
EMERGENCY RESCUE SYSTEM SYSTÈME DE SECOURS D'URGENCE نظام يو بي	Backup system (UPS) for rescue, Manual Valve Système de secours (UPS) pour le sauvetage, vanne manuelle اس للطوارئ مع صمام يدوي
POWER OPTION OPTION D'ALIMENTATION خيارات الطاقة	SINGLE PHASE 220-230 V THREE PHASE 380-400 V MONOPHASÉ 220-230 V, TRIPHASÉ 380-400 V فيزا واحده 220-230 فولت - 3 فاز 380-400 فولت

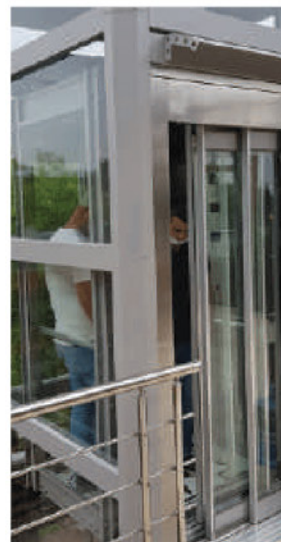

ENCLOSED TYPE PLATFORM (DISABLED) PLATFORMAS PLATEFORME ENCLOSED TYPE (POUR PERSONNES HANDICAPÉES) منصة مغلقة

ELEVATOR STRUCTURE COLOR COULEUR DE LA STRUCTURE DE L'ASCENSEUR نوع هيكل المصعد



ELEVATOR STRUCTURE TYPE TYPE DE STRUCTURE DE L'ASCENSEUR نوع هيكل المصعد

RAL Paint / Peinture RAL / مدهون



GLASS CLADDING COLOR OPTIONS OPTIONS DE COULEUR DE REVÊTEMENT EN VERRE خيارات ألوان واجهة الزجاج



DOOR TYPE TYPE DE PORTE نوع الباب

- Swing Automated Door
- Telescopic Door
- Manual Door
- Porte Automatique Battante
- Porte Télescopique
- Porte Manuelle
- باب يدوي
- باب تلسكوبي
- باب يدوي



EXPLANATION EXPLICATION شرح

- It has a wide place
- It is produced in compliance with the regulations of 2006/42/AT and it is introduced into the market with CE mark.
- The traction system can be implemented using hydraulic technology or endless screw technology.
- It can be used safely indoors and outdoors
- Thanks to not requiring a pit, it can be easily and smoothly installed in any area.
- No major structural changes are needed
- It can be used in both open and closed spaces
- It offers options for automatic and semi-automatic doors.

- Il offre un espace large.
- Il est fabriqué conformément aux réglementations 2006/42/AT et est introduit sur le marché avec le marquage CE.
- Le système de traction peut être mis en œuvre en utilisant la technologie hydraulique ou la technologie de la vis sans fin.
- Il peut être utilisé en toute sécurité à l'intérieur et à l'extérieur.
- Grâce à l'absence de fosse, il peut être installé facilement et en douceur dans n'importe quelle zone.
- Aucun changement structurel majeur n'est nécessaire.
- Il peut être utilisé dans des espaces ouverts et fermés.
- Il offre des options de portes automatiques et semi-automatiques.

- للمساحة الواسعة 2006/42/AT
- تم إنتاجه موافق للمواصفات إلى السوق بعلامة CE

- يمكن تنفيذ نظام الجر بتقنية هيدروليكية أو تقنية المسامير اللانهائي

- يمكن استخدامه بأمان في الداخل والخارج
- بفضل عدم الحاجة إلى حفرة، يمكن تركيبه بسهولة وبسلاسة في أي مكان

- لا تحتاج إلى تغييرات هيكلية كبيرة

- يمكن استخدامه في الأماكن المفتوحة والمغلقة على حد سواء

- يوفر خيارات لأبواب تلقائية وشبه تلقائية



OPEN TYPE DISABLED PLATFORM

PLATEFORME OUVERTE

نظام منصة مفتوح

User and environmental safety is kept at the highest Level



La sécurité des utilisateurs et de l'environnement est maintenue au plus haut niveau.

يتم الحفاظ على سلامة المستخدم والبيئة على أعلى مستوى

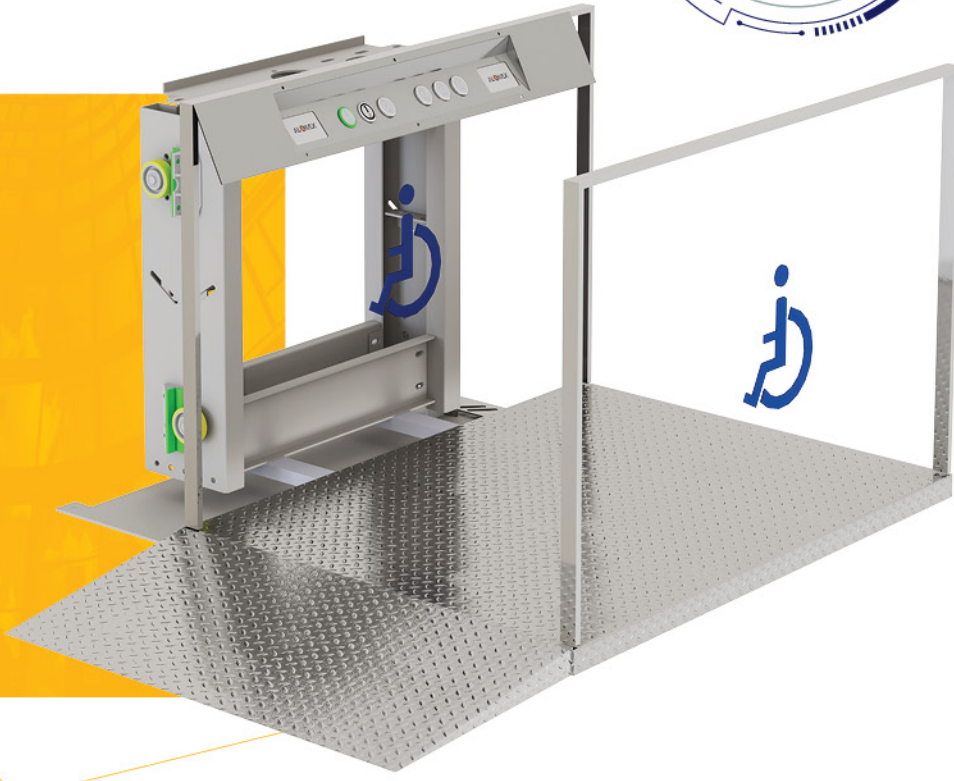
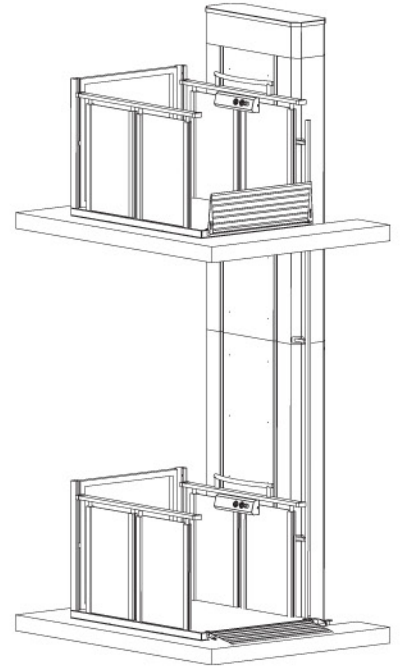
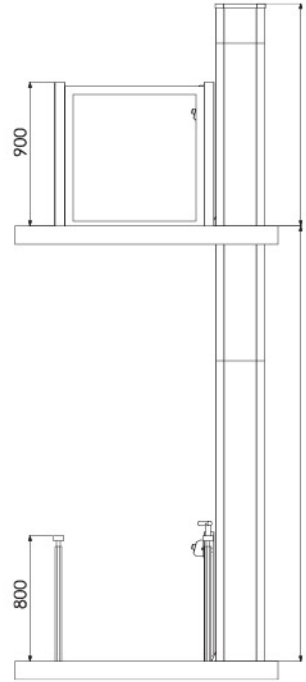

EXPLANATION EXPLICATION شرح

- It is a stylish model with double-sided carrier columns and attaches great importance to security.
- It can be used safely indoors and outdoors.
- Its outer coating consists of stainless material.
- Does not require a shaft.
- C'est un modèle élégant avec des colonnes porteuses à double face et attache une grande importance à la sécurité.
- Il peut être utilisé en toute sécurité à l'intérieur et à l'extérieur.
- Son revêtement extérieur est en acier inoxydable.
- Ne nécessite pas de fosse.

- إنها نموذج أنيق بأعمدة حاملة ذات جانبيين ويولي أهمية كبيرة للأمان
- يمكن استخدامه في الداخل و الخارج
- تتكون طبقاته الخارجية من مواد فولاذية
- لا يتطلب بئر





TECHNICAL SPECIFICATIONS | SPÉCIFICATIONS TECHNIQUES | معلومات تقنية

DOOR	SD	SW	PD	PW	CAPACITY
800 mm	1200 mm	1290 mm	1200 mm	800 mm	300 kg
850 mm	1200 mm	1340 mm	1250 mm	850 mm	300 kg
900 mm	1400 mm	1540 mm	1300 mm	900 mm	300 kg

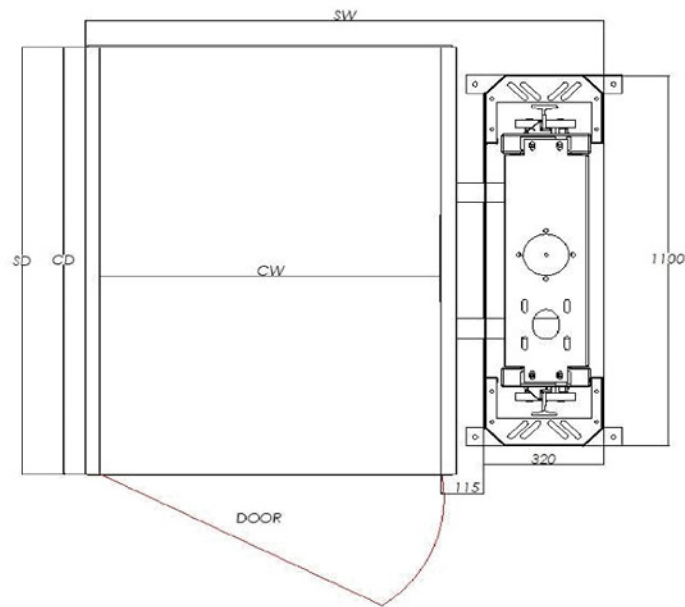



HOME LIFT

مصاعد منزلية / ASCENSEUR DOMESTIQUE

OPEN TYPE DISABLED PLATFORM

PLATEFORME OUVERTE

بلا تفورم من النوع المفتوح

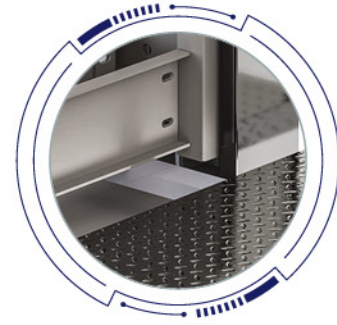
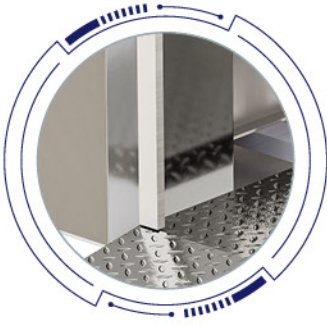

ELEVATOR STRUCTURE COLOR
COULEUR DE LA STRUCTURE
DE L'ASCENSEUR
نوع هيكل المصعد



RAL 7012



RAL 7016



RAL 7032



RAL 7035



RAL 9005



RAL 9016

ELEVATOR STRUCTURE TYPE
TYPE DE STRUCTURE DE L'ASCENSEUR
نوع هيكل المصعد

RAL Paint / Peinture RAL / مدهون

DOOR TYPE
TYPE DE PORTE
نوع الباب

- Swing Automated Door
- Telescopic Door
- Manual Door

- Porte Automatique Battante
- Porte Télescopique
- Porte Manuelle

- باب يدوي
- باب تلسكوبي
- باب يدوي

GLASS CLADDING COLOR OPTIONS
OPTIONS DE COULEUR DE
REVÊTEMENT EN VERRE
خيارات ألوان واجهة الزجاج



Transparent Glass
Verre Transparent
زجاج شفاف



Blue Glass
Verre Bleu
زجاج ازرق



Fume Glass
Verre Fumé
زجاج معتم



Bronze Glass
Verre Bronze
زجاج برونزي

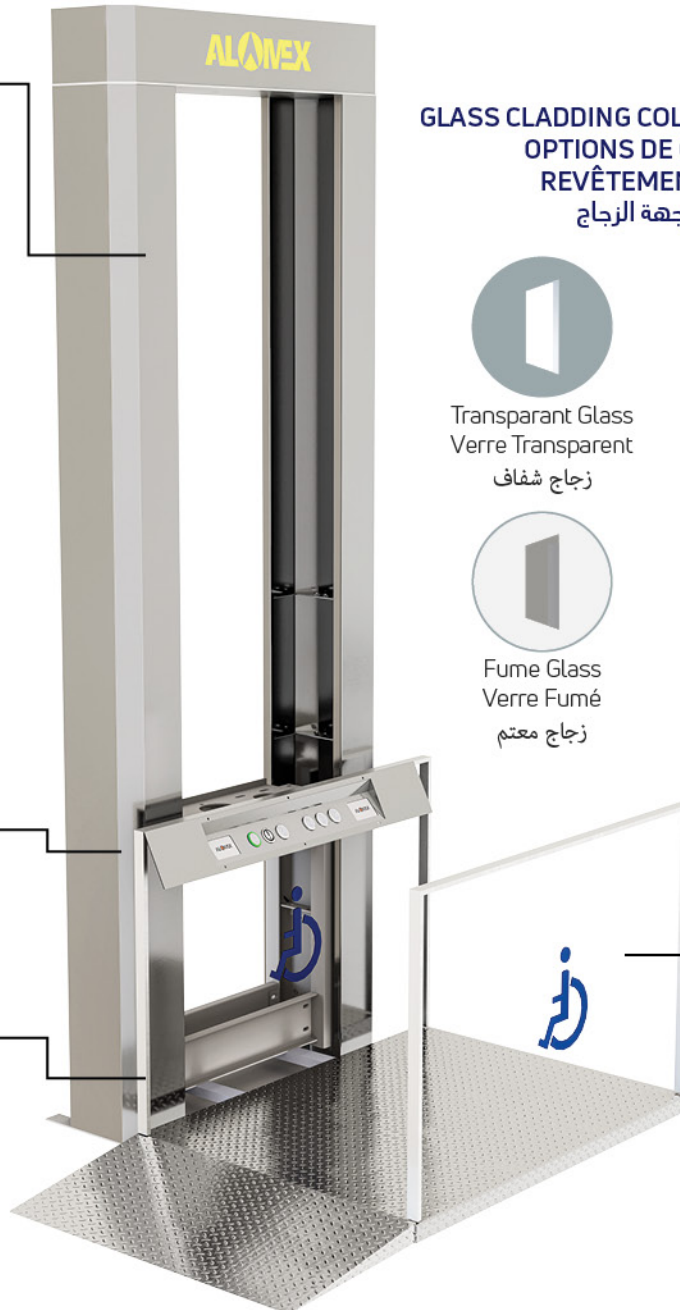



TRACTION ELEVATOR SERVICE ELEVATOR

ASCENSEUR DE SERVICE À TRACTION / "مصعد الخدمة" مصعد الطعام

It is a small service traction elevator with or without a machine room for small capacities. It is suitable for service jobs such as libraries, restaurants, hotels, department stores or residential

Il s'agit d'un petit ascenseur de service à traction avec ou sans local des machines pour de petites capacités. Il convient aux travaux de service tels que les bibliothèques, les restaurants, les hôtels, les grands magasins ou les résidences.

مصعد خدمة جر صغير بغرفة آلات أو بدون لقدرات صغيرة. يناسب لأعمال الخدمة مثل المكتبات، المطاعم، الفنادق، المتاجر الكبرى أو السكنية.

SERVICE ELEVATOR GUILLOTINE DOOR

PORTE GUILLOTINE D'ASCENSEUR DE SERVICE

باب مصعد الخدمة بتقنية القطع العمودي

Counter Dumbwaiter
Monte-charge à contrepoids
مصعد طعام

Floor Dumbwaiter
Monte-charge de sol
مصعد طعام للطوابق

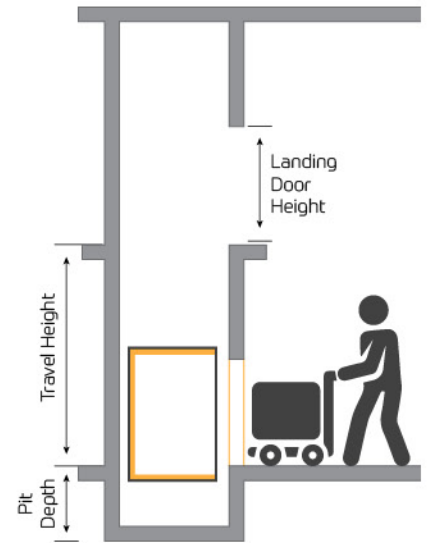
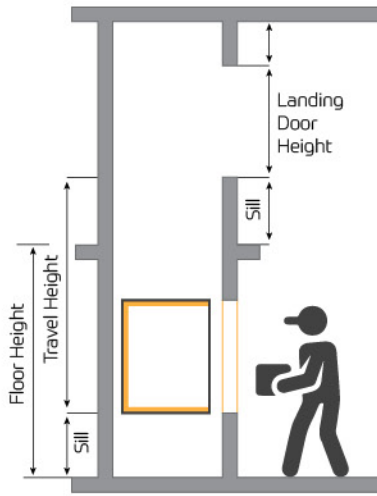

Manufactured in accordance with the machinery directive 2006/42 / EC and EN-81.

Fabriqué conformément à la directive machines 2006/42/CE et à la norme EN-81.

EN-81 والمعيار EC/مُصَنَّع وفقاً لتوجيه الآلات 2006/42.



Capacity from 100 to 300 Kg

Capacité de 100 à 300 kg

السعة من 100 حتى 300 كيلو



Travel up to 30 meters (10-15 stops approximately).

Capacity: 300 Kg

Course jusqu'à 30 mètres (environ 10-15 arrêts).

Capacité : 300 kg

مسافة الرحلة 30 متر "10-15 محطة"



Smooth and quiet operation. Quick and easy installation

Fonctionnement doux et silencieux.

Installation rapide et facile.

تشغيل سلس و هادئ : تركيب سريع و سهل

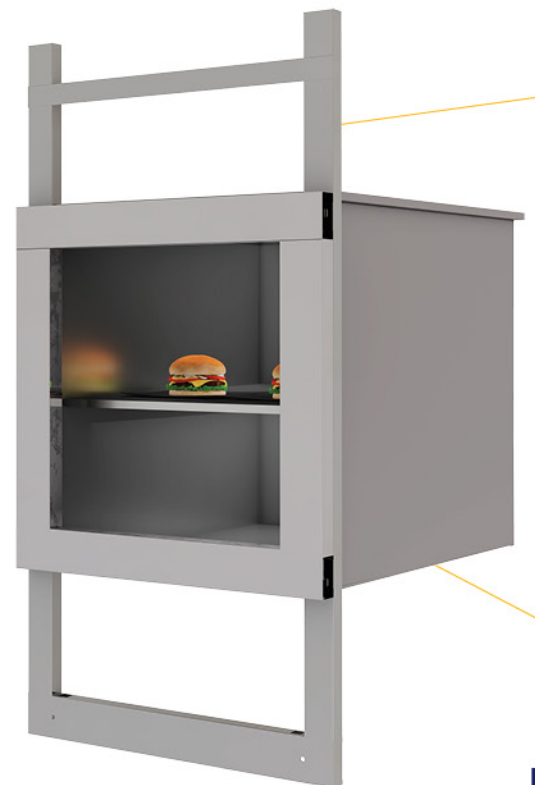

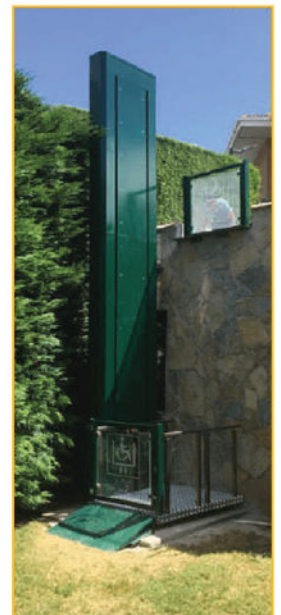

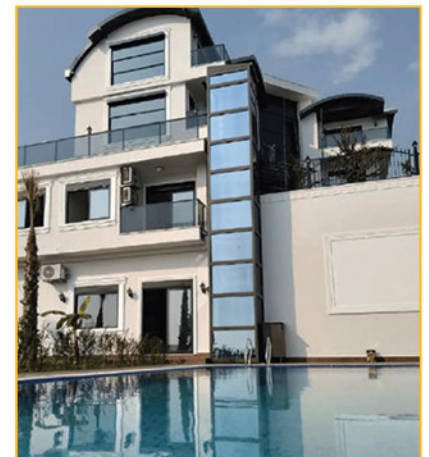
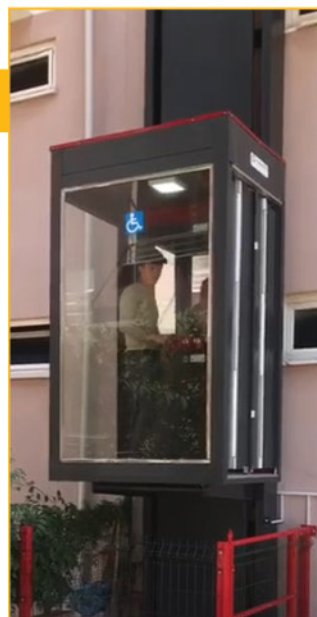



ROBOTIC PARKING SYSTEMS
SYSTÈMES DE PARKING ROBOTISÉS
انظمه توقف السيارات



ASCENDING TOGETHER
ASCENDANT ENSEMBLE
لنرتقي معاً

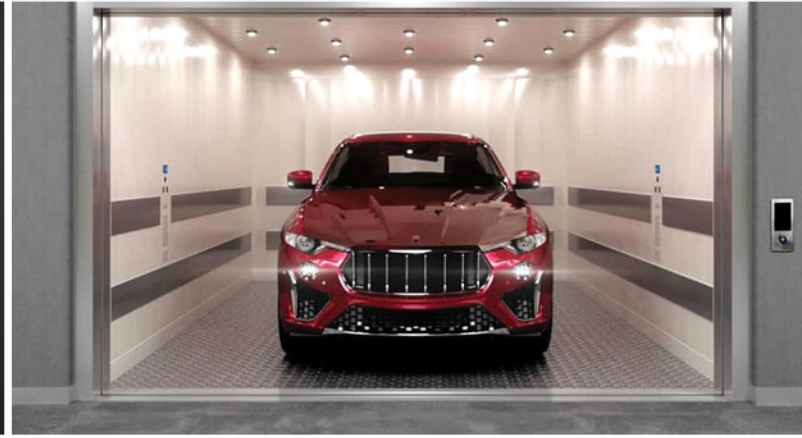

Alamex has joined the growing automatic parking systems market with the aim of providing complete automatic parking solutions, increasing parking possibilities and optimizing spaces.



Alamex a rejoint le marché croissant des systèmes de parking automatiques dans le but de fournir des solutions de stationnement automatique complètes, d'augmenter les possibilités de stationnement et d'optimiser les espaces.

انضمت الامكس إلى سوق أنظمة مواقف السيارات الآلية بهدف توفير حلول كاملة لمواقف السيارات الأوتوماتيكية، وزيادة إمكانيات المواقف وتحسين استغلال المساحات



CAR LIFT PLATFORM PLATEFORME DE LEVAGE DE VOITURES منصة رفع السيارات

Car lift platforms have cabins made of materials such as cold rolled steel or epoxy coating; used in accordance with the project design. These car lift platforms can be used in industrial spaces, forklifts and / or tower parking lots



Les plateformes de levage de voitures ont des cabines fabriquées à partir de matériaux tels que l'acier laminé à froid ou le revêtement époxy; utilisées conformément à la conception du projet. Ces plateformes de levage de voitures peuvent être utilisées dans des espaces industriels, des parkings pour chariots élévateurs et / ou des tours.



تتكون منصات رفع السيارات من كبائن مصنوعة من مواد مثل الصلب المدرفل على البارد أو الطلاء بالإيبوكسي؛ تُستخدم وفقاً لتصميم المشروع. يمكن استخدام هذه المنصات في الفضاءات الصناعية وللرافعات الشوكية و/أو مواقف السيارات البرجية



Maximum load capacity of 5,000 Kg.
Maximum lifting speed of 6 cm / s

Capacité de charge maximale de 5 000 kg.
Vitesse de levage maximale de 6 cm/s

الحمولة القصوى 5000 كجم. أقصى سرعة للرفع 6 سم/ثانية



4 meter travel.
Security mechanism
Déplacement de 4 mètres.
Mécanisme de sécurité.

مسافه الرحله 4 امتار بشكل امن



Easy installation
Installation facile

سهوله التركيب



ROBOTIC PARKING SYSTEMS SYSTÈMES DE PARKING ROBOTISÉS انظمه توقف السيارات

CAR STACK ASCENSEUR À VOITURES مرآب آلي

Car stacks are elevators different heights. These types of elevators are very useful in buildings, homes, shopping centers or workshops that do not have sufficient parking spaces. Alamex Car Stacks enable 2 or more cars to be parked in the area of a single car space by raising or lowering one vehicle so subsequent vehicles may be parked above or below it.

Les ascenseurs à voitures sont des dispositifs dont la fonction principale est de garer des voitures à différentes hauteurs. Ces types d'ascenseurs sont très utiles dans les bâtiments, les maisons, les centres commerciaux ou les ateliers qui ne disposent pas de suffisamment d'espaces de stationnement. Les ascenseurs à voitures d'Alamex permettent à deux voitures ou plus d'être garées dans l'espace d'une seule place de parking en relevant ou en abaissant un véhicule afin que les véhicules suivants puissent être garés au-dessus ou en dessous de celui-ci.

مكدسات السيارات هي مساعد وظيفتها الأساسية هي ركن السيارات في ارتفاعات مختلفة. هذه الأنواع من المصاعد مفيدة جدًا في المباني والمنازل ومراكز التسوق أو الورش التي لا تتوفر فيها مواقف سيارات كافية. يمكن مكدسات السيارات من الامكس من ركن سيارتين أو أكثر في مساحة سيارة واحدة برفع أو خفض مركبة واحدة بحيث يمكن ركن المركبات اللاحقة فوقها أو أسفلها

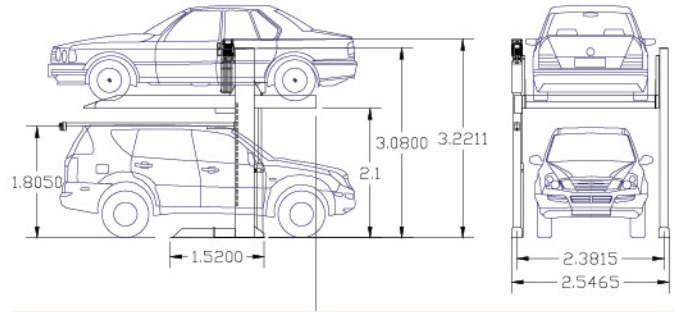

Type	1123	
Type	النوع	
Parking vehicels	2	
Parking de véhicules	مواقف السيارات	
Single vehicels weight	2300kg	
Poids d'un seul véhicule	وزن السيارة الواحدة	
Parking vehicels	2	
Parking de véhicules	مواقف السيارات	
Size of car	Length	5000mm
Taille du véhicule	Width	1850mm
حجم السيارة	Height	1550mm-2000m
Pump motor	2,2kw	
Moteur de la pompe	موتور الضخ	
Lifting speed (seconds)	<55	
Vitesse de levage (en secondes)	سرعة الرفع بالثانية	
Electricity	380V 60 Hz 3 phases or 220V 60 Hz 2 phases	
Alimentation électrique	الكهرباء	
Projection Mode	وضع الإسقاط	
Mode de projection		



AUTOMATED PARKING SYSTEM SYSTÈME DE STATIONNEMENT AUTOMATISÉ نظام مواقف السيارات الآلي



It is a smart system aims at promoting maximum user comfort, reducing maneuvers and the space required for parking by increasing the parking space capacity. It can be classified as an efficient anti-theft system, since it prevents the transit of people in the space where the vehicles are parked. There is a wide variety of systems, from the simplest with transfer and lifting platforms, to the most advanced fully robotized systems



Il s'agit d'un système intelligent visant à promouvoir le confort maximal de l'utilisateur, à réduire les manœuvres et l'espace requis pour le stationnement en augmentant la capacité de stationnement. Il peut être classé comme un système anti-vol efficace, car il empêche le passage de personnes dans l'espace où les véhicules sont garés. Il existe une grande variété de systèmes, du plus simple avec des plates-formes de transfert et de levage, aux systèmes entièrement robotisés les plus avancés.

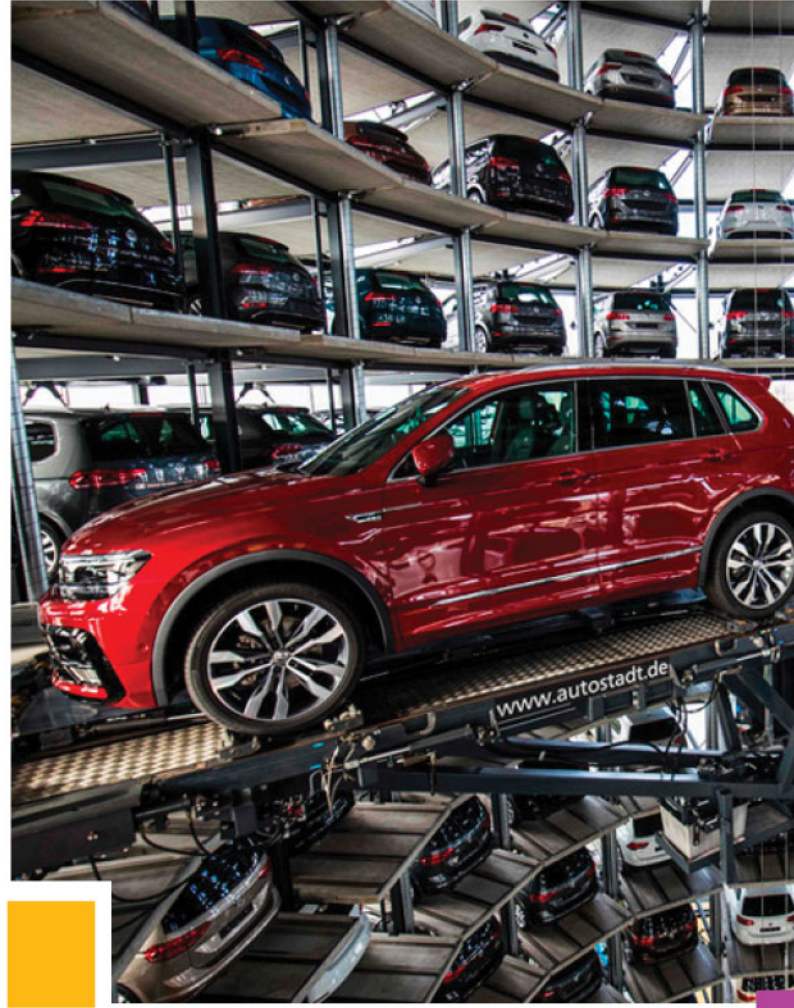

هو نظام ذكي يهدف إلى تعزيز الراحة القصوى للمستخدم، وتقليل المناورات والمساحة المطلوبة للمواقف عن طريق زيادة سعة مواقف السيارات. يمكن تصنيفه كنظام مضاد للسرقة فعال، حيث يمنع عبور الأشخاص في المساحة التي يتم فيها ركن السيارات. هناك مجموعة واسعة من الأنظمة، من الأبسط التي تحتوي على منصات نقل ورفع، إلى الأنظمة الأكثر تقدماً والمؤتمتة بالكامل.



Multiple parking spaces, using the maximum available height of the building
Multiples espaces de stationnement, utilisant la hauteur maximale disponible du bâtiment.
عدة مواقف سيارات، باستخدام الارتفاع الأقصى المتاح للمبنى



Low installation cost. Minimal construction preparation.
Faible coût d'installation.
Préparation minimale de la construction.
تكلفة تثبيت منخفضة. استعداد بناء أدنى.



Increase the parking space.
Augmente l'espace de stationnement.
زيادة مساحة المواقف.



Security photocell option.
Complete safety tray option
Option de cellule photoélectrique de sécurité.
Option de plateau de sécurité complet.
خيار جهاز استشعار الحركة. خيار صينية أمان كاملة.



Ideal for limited spaces
Idéal pour les espaces limités.
مثالي للمساحات المحدودة.



Reduce pollution
Réduit la pollution.
محافظ على البيئة



ESCALATOR & MOVING
WALKWAYS

ESCALATEUR ET
TROTTOIRS ROULANTS

السلالم المتحركة و
الممرات النقالة



ASCENDING **TOGETHER**
ASCENDANT **ENSEMBLE**
لنرتقي معاً



MOVING WALKWAYS
TROTTOIRS ROULANTS
الممرات النقالة



Alamex offers indoor and outdoor high- and low-traffic mobility systems. Alamex moving sidewalks have smart modes of operation, which allow for economical operation and maintenance. With the safety of users in mind, our moving sidewalks are made of non-slip materials. They have an exceptional aesthetic in the market, as well as led lighting to improve the design of projects



Alamex propose des systèmes de mobilité à fort et faible trafic, intérieurs et extérieurs. Les trottoirs roulants Alamex disposent de modes de fonctionnement intelligents, ce qui permet un fonctionnement et un entretien économiques. Avec la sécurité des utilisateurs à l'esprit, nos trottoirs roulants sont fabriqués avec des matériaux antidérapants. Ils offrent une esthétique exceptionnelle sur le marché, ainsi qu'un éclairage LED pour améliorer le design des projets.

تقدم الامكس أنظمة تنقل للأماكن الداخلية والخارجية ذات الحركة المرورية العالية والمنخفضة. تمتاز الأرصفة المتحركة في الامكس بأوضاع تشغيل ذكية، مما يسمح بتشغيل اقتصادي وسهل الصيانة. مع وضع سلامة المستخدمين في الاعتبار، صُنعت أرصفتنا المتحركة من مواد غير قابلة للانزلاق. لديها تصميم جمالي استثنائي في السوق، بالإضافة إلى إضاءة "ال اي دي" لتحسين تصميم المشاريع.

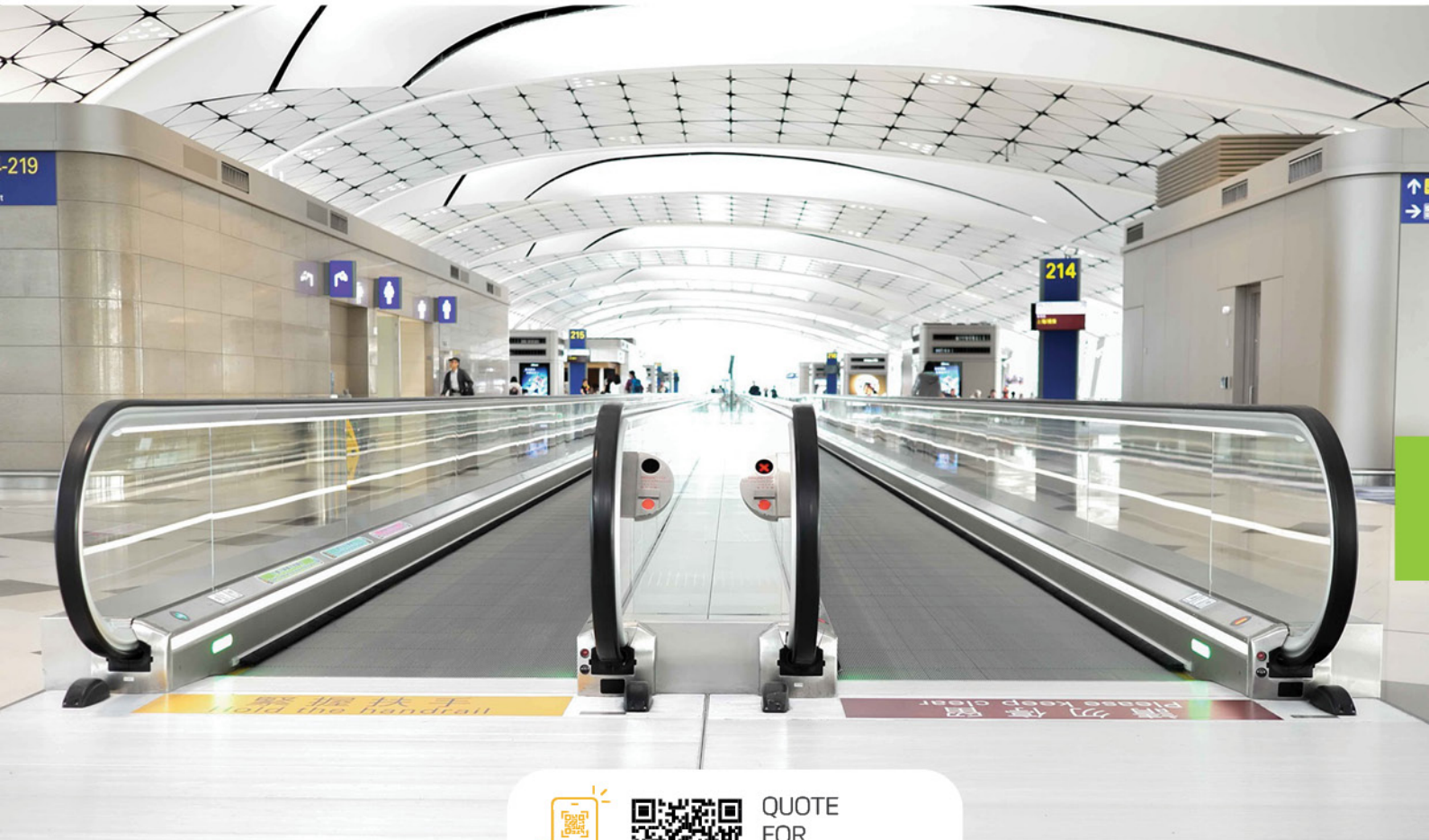

QUOTE
FOR
MOVING
WALKWAYS



ESCALATOR & MOVING WALKWAYS ESCALATEUR ET TROTTOIRS ROULANTS السلام المتحركة و الممرات النقالة

ESCALATORS ESCALATEURS السلام المتحركة



We supply high-tech moving stairways and sidewalks that work in very demanding areas, with high demand and heavy traffic, such as airport terminals, metro stations and shopping centers. These displacement systems are designed to provide comfort and safety to users. To make energy use more efficient and extend its life cycle, its design is manufactured to the EN - 115 quality standard that guarantees operation with minimal friction, vibration and noise.



Nous fournissons des escalateurs et des trottoirs roulants de haute technologie qui fonctionnent dans des zones très exigeantes, avec une forte demande et une circulation intense, telles que les terminaux d'aéroport, les stations de métro et les centres commerciaux. Ces systèmes de déplacement sont conçus pour offrir confort et sécurité aux utilisateurs. Pour rendre la consommation d'énergie plus efficace et prolonger son cycle de vie, sa conception est fabriquée selon la norme de qualité EN - 115 qui garantit un fonctionnement avec un minimum de frottement, de vibration et de bruit.

نوفر سلام وأرصفة متحركة ذات تقنية عالية تعمل في مناطق ذات متطلبات عالية وحركة مرور كثيفة مثل محطات المطار، محطات المترو ومراكز التسوق. صُممت هذه الأنظمة لتوفير الراحة والأمان للمستخدمين. لجعل استخدام الطاقة أكثر كفاءة وإطالة عمرها الافتراضي، يتم تصنيع تصميمها وفقاً الذي يضمن التشغيل بأقل قدر من EN - 115 لمعيار الجودة الاحتكاك والاهتزاز والضوضاء.



QUOTE
FOR
ESCALATORS

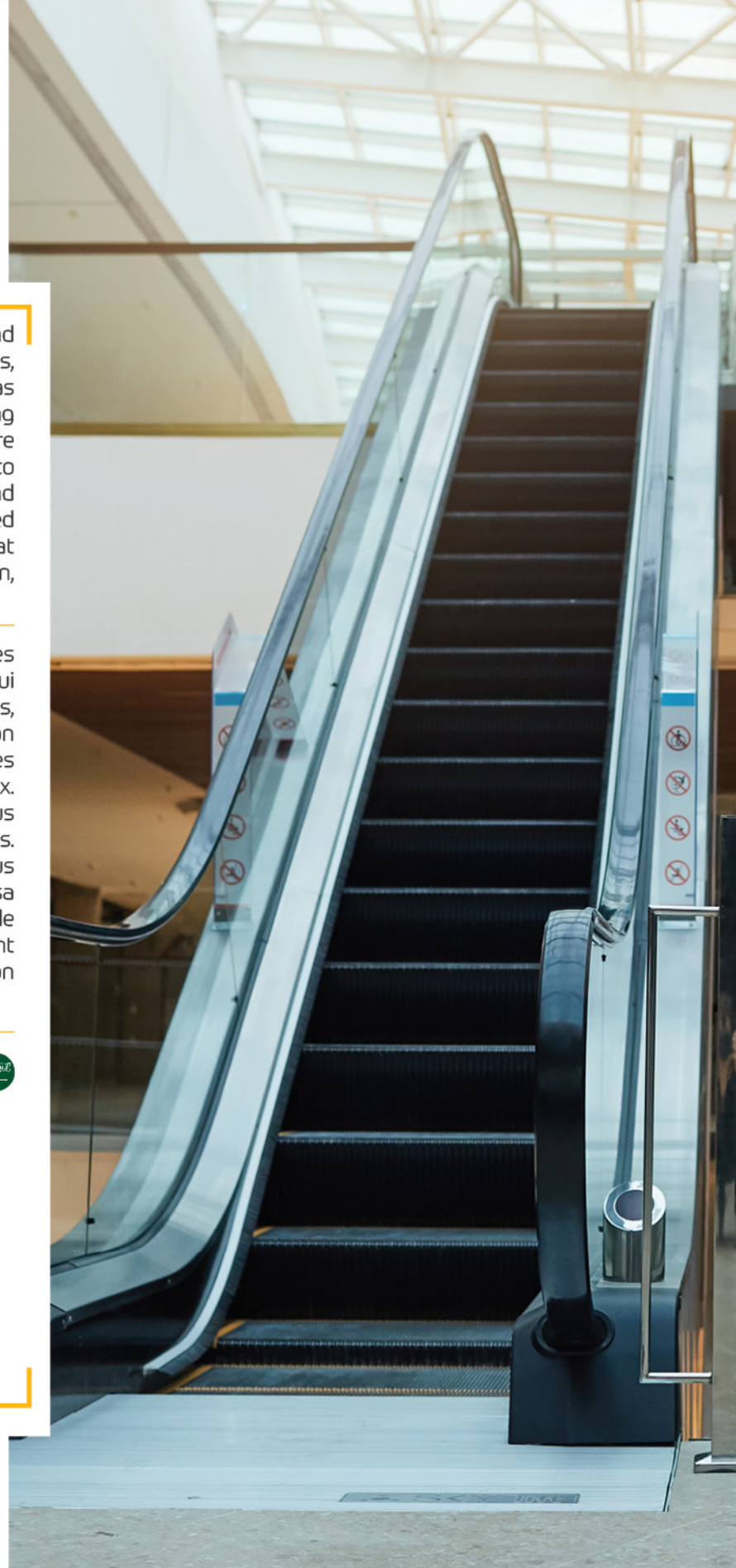



TOUCHLESS TECHNOLOGY TECHNOLOGIE SANS CONTACT تكنولوجيا دون لمس

- * Enter the QR code to learn more about Alamex Touchless technology
- * Scannez le code QR pour en savoir plus sur la technologie sans contact d'Alamex.
- * ادخل رمز QR لمزيد من المعلومات عن الامكس



At Alamex we are aware that the way of interacting with other people and the environment is changing, that is why we offer solutions that care about the hygiene and well-being of everyone.



Chez Alamex, nous sommes conscients que la façon d'interagir avec les autres et l'environnement évolue, c'est pourquoi nous proposons des solutions qui tiennent compte de l'hygiène et du bien-être de tous.

في الامكس ، ندرك أن طريقة التفاعل مع الآخرين والبيئة تتغير، ولهذا السبب نقدم حلولاً تهتم بالنظافة ورفاهية الجميع

UVC STERILIZATION LAMP FOR HANDRAILS LAMPE DE STÉRILISATION UVC POUR RAMBARDES للمسندات UVC مصباح تعقيم



Designed to completely eliminate bacteria and viruses on escalators and moving walks. Its function is peaceful and silent, allowing disinfection and purification in real time. Ultraviolet light has a 99% sterilization rate, eliminating the transmission of viruses and bacteria

مصممة للقضاء تمامًا على البكتيريا والفيروسات على السلالم المتحركة والممرات المتحركة. وظيفتها هادئة وصامتة، مما يسمح بالتطهير والتنقية في الوقت الفعلي. تتمتع الضوء فوق البنفسجي بمعدل تعقيم يبلغ 99%، مما يقضي على انتقال الفيروسات والبكتيريا.



Conçue pour éliminer complètement les bactéries et les virus sur les escalators et les tapis roulants. Sa fonction est silencieuse et pacifique, permettant une désinfection et une purification en temps réel. La lumière ultraviolette a un taux de stérilisation de 99 %, éliminant la transmission des virus et des bactéries.

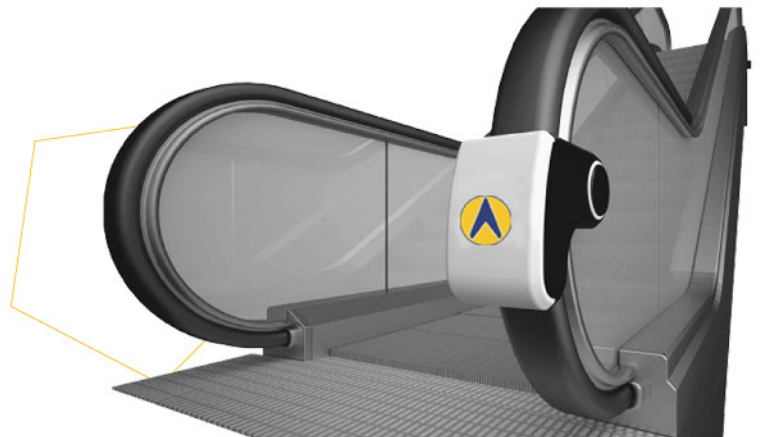



BENEFITS OF MODERNIZATION AVANTAGES DE LA MODERNISATION فوائد التحديث

Safety | Sécurité | السلامة



At Alamex we make sure that the elevator complies with current safety regulations. In the elevator redesign process, we provide a wide range of safety options to ensure that the system is 100% safe.



Chez Alamex, nous veillons à ce que l'ascenseur soit conforme aux réglementations de sécurité actuelles. Dans le processus de rénovation de l'ascenseur, nous proposons une large gamme d'options de sécurité pour garantir que le système est 100 % sûr.

في الامكس نحرص على أن يتوافق المصعد مع التشريعات السارية في مجال السلامة. خلال عملية إعادة تصميم المصعد، نقدم مجموعة واسعة من الخيارات الأمنية لضمان أن النظام آمن بنسبة مئة بالمئة



Accessibility | Accessibilité | سهولة الوصول



Alamex cabins are durable and various. The elevator is guaranteed to meet the all types of needs and ensures better access for people with special needs



Les cabines d'Alamex sont durables et variées. L'ascenseur est garanti pour répondre à tous les types de besoins et assure un meilleur accès aux personnes ayant des besoins spéciaux.

تميز كابينات الامكس بالمتانة والتنوع. يتم ضمان أن المصعد يلبي جميع أنواع الاحتياجات ويضمن وصولاً أفضل للأشخاص ذوي الاحتياجات الخاصة.



Economic | Économique | اقتصادي



Modernization provides long-term benefits. An elevator upgraded with new technology can operate in standby mode during idle intervals or with little traffic. For example, the cabin lighting and air fan automatically turn off when not in use, it also uses efficient LED lighting to minimize energy consumption



La modernisation offre des avantages à long terme. Un ascenseur mis à niveau avec une nouvelle technologie peut fonctionner en mode veille pendant les périodes d'inactivité ou de faible trafic. Par exemple, l'éclairage de la cabine et le ventilateur d'air s'éteignent automatiquement lorsqu'ils ne sont pas utilisés, il utilise également un éclairage LED efficace pour minimiser la consommation d'énergie.

يوفر التحديث فوائد طويلة الأمد. يمكن للمصعد المحدث بتقنيات جديدة أن يعمل في وضع الاستعداد أثناء فترات الخمول أو في حالات الحركة المنخفضة. على سبيل المثال، يتم إيقاف تشغيل إضاءة الكابينة ومروحة الهواء تلقائيًا عند عدم الاستخدام، كما أنه يستخدم إضاءة "ال دي" فعالة لتقليل استهلاك الطاقة.



Longer Lifespan | Durée de vie plus longue | عمر اطول



Travel quality is improved with smoother acceleration as well as quiet operation. These are the most important attributes that result from the modernization process. By placing the most technologically advanced components, Alamex is able to increase the lifespan of an elevator



La qualité de la course est améliorée avec une accélération plus douce ainsi qu'un fonctionnement silencieux. Ce sont les attributs les plus importants résultant du processus de modernisation. En plaçant les composants les plus technologiquement avancés, Alamex est en mesure d'augmenter la durée de vie d'un ascenseur.

تتحسن جودة الرحلة مع تسارع أنعم وتشغيل هادئ. هذه هي السمات الأكثر أهمية التي تنتج عن عملية التحديث. من خلال وضع أكثر المكونات تقدمًا تكنولوجياً، يمكن لـ الامكس زيادة عمر مصعد .





Elevator

ALAMEX

Ascending Together

WE PROVIDE QUALITY AND
SAFETY TO THE WORLD WITH OUR
FULL PACKAGE ELEVATORS SYSTEMS



elevadores.alamex    



Geared Traction Machines
Machines De Traction À Engrenages
محركات جير بوكس

Gearless Traction Machines
Machines De Traction Sans Engrenages
محركات جيسرلس



ALAMEX-T-SMART



ALAMEX-T-STRONG LITE



ALAMEX-QS-5



ALAMEX-QS-3



MONTANARI MR



ALAMEX-T-FORCE



ALBERTO SASSI G

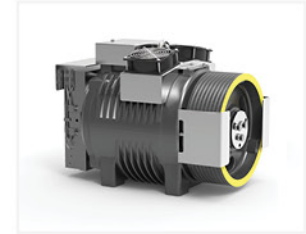

SICOR SG



ALBERTO SASSI



SICOR MR



ZIEHL ABEGG ZATOP



ALAMEX-T-VOLPI



ALAMEX-T-ZF



ALAMEX-TVOLPI



MONTANARI MGV



ALAMEX-T-AK

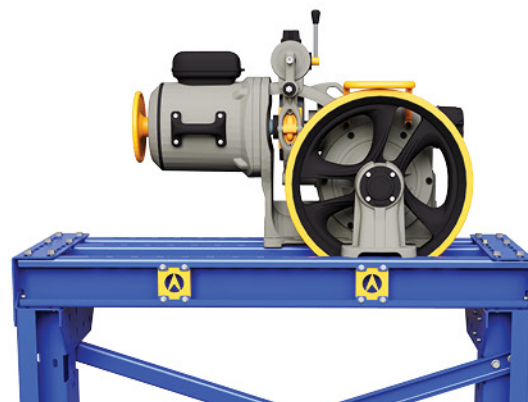

ELEVATOR **BUTTONS** |
ازرار المصعد



ASCENDING **TOGETHER**
ASCENDANT **ENSEMBLE**
لنرتقي معاً



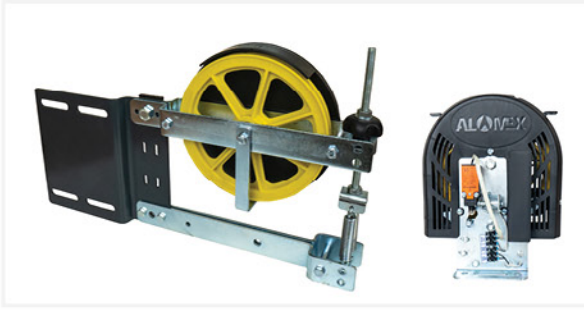

Speed Regulator
Régulateur De Vitesse
منظم سرعة



Bracket Set
Ensemble De Pattes De Fixation
مجموعة أذرع التثبيت



Rops Attachment Flexible
Attache Flexible Rops
حملات كبلات



Oiler
Huileur
المزيت



Oil Collector
Collecteur D'huile
جامع الزيت



Flexible Cable
Câble Flexible
كابل مرن



Polyurethane Buffer
Tampon En Polyuréthane
مخمد بولي يوريثين



Counterweight Barite
Contrepoids En Baryte
اثقال موازنة



Metal Guide Shoes
Chaussures De Guidage
Métalliques
احذية ارشاد معدنية



Elevator Control Card
Carte De Contrôle D'ascenseur
بطاقة التحكم في المصعد



Elevator Rails
Rails D'ascenseur
قضبان المصعد



Overload
Surcharge
جهاز الحمل الزائد



Inverter Easy Drive
Variateur Easy Drive
انفرتر Easy Drive



STANDARD WELL AND CABIN DIMENSIONS FOR CLASS I, II, III AND VI ELEVATORS

Declared load	Cabin Type	cabin dimensions			declared speed (m/s)	doors (full automatic)			counterweight position	shaft dimensions	
		width (b1)	depth (d1)	height (h4)		width (b2)	depth (h3)	Type		width (b3)	depth (d2)
1000 Kg	13 G1 single entrance	1600	1400	2350	1,00 1,6	900	2100	center	At the back	2020	2050
									on the side	2300	1800
					1100	center	At the back	2400	2100		
							on the side	2500	1800		
					telescopic	At the back	2020	2150			
						on the side	2320	1850			
					center	At the back	2400	2150			
	2150	2250									
	telescopic	At the back	2400	2250							
			2200	2350							
	13 G2 single entrance	1750	1300	2350	1,00 1,60	900	2100	center	At the back	2200	1970
										telescopic	2200
					1100	center	2400	1970			
							telescopic	2200	2020		
center					At the back	2400	2100				
						2300	2100				
telescopic					At the back	2400	2170				
	2300	2100									
1275 Kg	17 G single entrance	2000	1400	2400	1,00 1,60	1100	2100	center	At the back	2470	2150
					2,00 2,50 3,00 3,50	1100				2500	2200
					4,00 5,00 6,00	1100				2600	2300
						1100				2600	2300
1275 Kg	17 D single entrance	1200	2300	2400	1,00 1,60	1100	2100	telescopic	on the side	2050	2750
						At the back			200	3100	
					2,00 2,50 3,00 3,50	1100		telescopic	on the side	2150	2800
						1100		telescopic	At the back	2150	3170
					4,00 5,00 6,00	1100		telescopic	At the back	2200	3250
1275 Kg	17 D double entrance	1200	2300	2400	1,00 1,60	1100	2100	telescopic	on the side	2050	3000
					2,00 2,50 3,00 3,50	1100					





STANDARD WELL AND CABIN DIMENSIONS FOR CLASS I, II, III AND VI ELEVATORS

Declared load	Cabin Type	cabin dimensions			declared speed (m/s)	doors (full automatic)			counterweight position	shaft dimensions		
		width (b1)	depth (d1)	height (h4)		width (b2)	depth (h3)	Type		width (b3)	depth (d2)	
320 Kg	4 D single entrance	900	1000	2250	1,00 1,60	700	2000	telescopic	At the back	1400	1700	
									on the side	1570	1450	
450 Kg	6 D single entrance	1000	1250	2350	1,00 1,60	800	2100	telescopic	At the back	1550	1950	
									on the side	1650	1700	
									center	At the back	1800	1900
									on the side	1900	1650	
630 Kg	8 D single entrance	1100	1400	2350	1,00 1,60	800	2100	telescopic	At the back	1600	2100	
									on the side	1700	1820	
									center	At the back	1800	2050
									on the side	1800	1770	
									telescopic	At the back	1700	2100
									on the side	1700	1820	
					2,00 2,50	900	telescopic	At the back	2000	2050		
								on the side	200	1770		
								telescopic	At the back	1600	2100	
								center	1800	2050		
								telescopic	At the back	1700	2100	
								center	2000	2050		
800 Kg	10 D single entrance	1350	1400	2350	1,00 1,60	800	2100	center	At the back	1800	2070	
									on the side	2100	1800	
									telescopic	At the back	1770	2120
									on the side	2050	1850	
									center	At the back	2000	2070
									on the side	2200	1800	
					2,00 2,50	900	telescopic	At the back	1770	2120		
								on the side	2050	1850		
								center	At the back	1850	2150	
								telescopic	At the back	1850	2200	
								center	2020	2150		
								telescopic	1850	2200		
1000 Kg	13 D single entrance	1100	2100	2350	1,00 1,60	800	2100	telescopic	on the side	1700	2550	
										center	1800	2500
										telescopic	1700	2550
										center	2000	2500
										telescopic	1750	2600
										center	1900	2550
					2,00 2,50	900	telescopic	1750	2600			
								center	2000	2550		
								telescopic	1950	2600		
								center	At the back	1800	2900	
								telescopic	on the side	1950	2600	
								center	At the back	2100	2900	
3,00 3,50	900	telescopic	800	2100	4,00 5,00 6,00	800	2100	telescopic	At the back	1850	2950	
										center	1650	3000
										telescopic	2100	2950
										center	1750	3000
										telescopic	800	2100
										center	900	2100

Elevator systems
> we export to the World



ING SYSTEMS PROBOTIC PARKING SYS
ELEVATOR SYSTEMS
TECHNOLOGY ESCALATOR MOVING WALKWAYS TOUCHLESS TECHN
DOORS SPARE PARTS ACCESSORIES CABINS DOORS SPARE PARTS ACCESSO

20 YEARS

of experience

SYSTEMS ELEVATOR SYSTEMS PROBOTIC
TECHNOLOGY ESCALATOR MOVING WALKWAYS TOU
ACCESSORIES CABINS DOORS SPARE PARTS

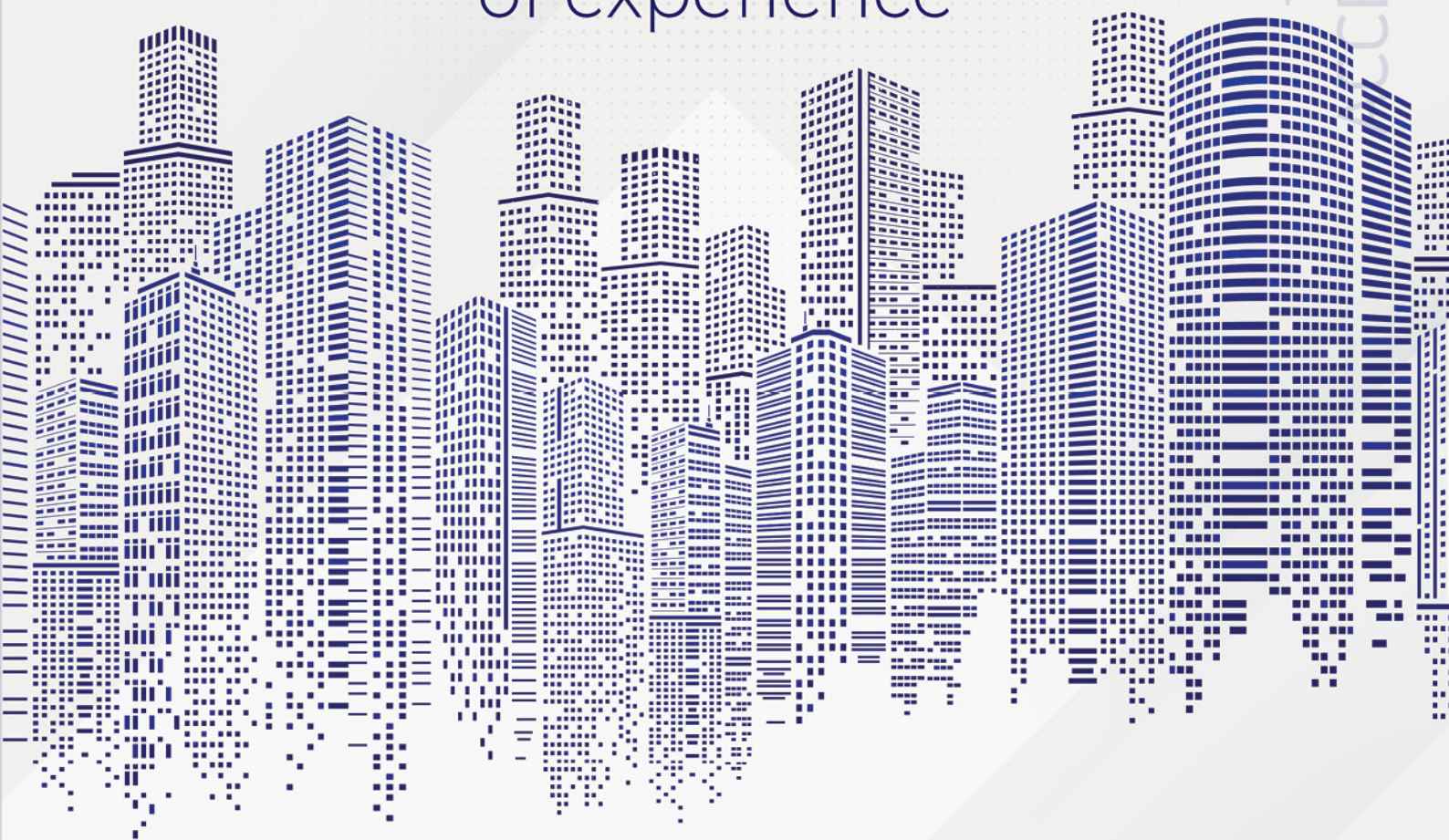

Elevator

ALAMEX
Ascending Together

 **ASCENDING TOGETHER**
 **ASCENDANT ENSEMBLE**
 **لنرتقي معاً**

 **ELEVADORES ALAMEX**

 219 Av. Tlahuac
CDMX CMX 09840 México
 +52 55 5532 2739
 +52 1 55 2407 2292
 info@alam.mx
 www.alam.mx

 **ALAMEX ELEVATOR**

 Fevzi Çakmak Mah. İmsan Sanayi Sit.
Gülistan Cad. No:40/1 - 42050
Karatay/Konya/Türkiye
 +90 (332)503 15 08
 0090 0535 975 68 66
 info@alamex.com.tr
 www.alamex.com.tr